

# CATÁLOGO AIRE COMPRESO

Mod. 52022



[WWW.JENDER.ES](http://WWW.JENDER.ES)

c/ Almansa, 12 P.I. Carrús 03206 Elche (ALICANTE) +(34) 965 463 436 · info@jender.es



## NUESTRA LABOR EN JENDER

Jender es una marca pensada por y para el profesional.

Establecida desde el año 2006 aporta soluciones prácticas, desarrolladas por un equipo multidisciplinar basadas en las necesidades de los usuarios. Los productos Jender están diseñados para satisfacer las exigencias reales de los usuarios.

Fabricados con materiales de alta calidad y componentes de reconocido prestigio. Las diferentes gamas de productos están certificadas según las normativas europeas.

Producto y servicio postventa garantizado.

**EN ESTE CATÁLOGO  
ENCONTRARÁS TODOS  
LOS COMPONENTES  
NECESARIOS PARA  
CREAR UNA INSTALACIÓN  
DE AIRE COMPRIMIDO A  
MEDIDA, OBTENIENDO  
ASÍ LOS MEJORES  
RESULTADOS EN  
TUS PROCESOS DE  
PRODUCCIÓN**



# ÍNDICE

## COMPRESORES DE PISTÓN 02

- Compresores pistón coaxial
- Compresores pistón de correas

## FILTROS DE LÍNEA 04

- Filtros para aire comprimido

## ENCHUFES RÁPIDOS 06

- Enchufes rápidos multipresa
- Enchufes rápidos y adaptadores

## ENROLLADORES 08

- Características enrolladores

## ESPIRALES DE POLIURETANO 10

- Espirales de poliuretano

## REDES DE AIRE COMPRIMIDO 01

- Tubos de aluminio
- Racores de unión
- Bajantes
- Distribuidores
- Grupos de seguridad
- Herramientas para instalación
- Espirales y pistolas
- Purgas

## SECADORES FRIGORÍFICOS 03

- Secadores frigoríficos serie JKE

## DEPÓSITOS VERTICALES 05

- Características técnicas
- Depósitos verticales de aire
- Kits y purgas de condensado

## PURGAS DE CONDENSADO 07

- Purgas capacitiva
- Purga temporizada
- Purga boya

## PISTOLAS DE SOPLADO 09

- Características de pistolas
- Pistolas de soplado

# REDES DE AIRE COMPRESO

**JENDER**<sup>®</sup>  
pensando en el profesional

# CARACTERÍSTICAS TÉCNICAS

## SISTEMA MODULAR DE AIRE COMPRIMIDO JENDER:

El sistema modular JENDER para instalaciones de aire comprimido está diseñado y fabricado para crear un sistema flexible y eficaz con el único objetivo de reducir los costes en tiempo de la mano de obra de sus instalaciones respecto a otros sistemas.

Gracias a su diseño, JENDER ha conseguido un amplio programa que permite un paso total de aire por sus accesorios y un mínimo coeficiente de rozamiento por su tubería minimizando las pérdidas de carga y consiguiendo un importante ahorro energético.

Los productos que integran el sistema JENDER han sido fabricados con materiales de alta calidad, siguiendo unos controles exhaustivos conforme a la normativa europea.

## ESPECIFICACIONES TÉCNICAS:

<b>TUBO</b>	Aluminio AW-6060 T-6.
	Extrusionado.
	Calibrado.
	Tratamiento anticorrosivo interno y externo.
	Electropintado externo en azul RAL-5015.
	Presión de trabajo: de 0.6 a 15 bar.
	Temperatura: de -20°C a +70°C.
<b>ACCESORIOS</b>	Especialmente diseñado para transportar aire comprimido.
	Uniones realizadas en Nylon negro.
	Anillo de fijación realizando en AISI 301.
	Juntas en NBR.
	Presión de trabajo de 0.6 a 13 bar.
	Temperatura: de -20°C a +70°C.
Especialmente diseñado para transporte de Aire Comprimido.	

Las características del sistema modular JENDER nos aseguran un comportamiento excepcional ante la corrosión, alta resistencia al impacto y larga durabilidad en el tiempo.

## CAUDALES:

DIÁMETRO Ø (mm)	CAUDAL A 7 bar	CÓDIGO
Ø 20 x 17	1,477 L/min	2351.200
Ø 25 x 22	2,727 L/min	2351.201
Ø 32 x 29	5,504 L/min	2351.203
Ø 40 x 37	10,054 L/min	2351.204
Ø 50 x 46	16,538 L/min	2351.205
Ø 63 x 59	30,214 L/min	2351.206

## CÁLCULO DE DILATACIÓN:

$\Delta l = d \times L \times \Delta T$	
$\Delta l$	Incremento de longitud de tubería. (por efecto de contracción o dilatación).
$d$	Coefficiente de dilatación lineal de aluminio $d=0.024 \text{ mm/m}^\circ\text{C}$ .
$L$	Longitud de tubería.
$\Delta T$	Variación de temperatura °C.

## PRECAUCIONES:

- Precauciones a tener en cuenta para evitar los efectos de dilatación y contracción:
- Tener en cuenta el cálculo, la variación del material según tabla anterior.
  - Favorecer el movimiento libre de la tubería mediante bridas tipo clip entre puntos fijos de la instalación.
  - Instalar un compensador en tramos superiores a 30 metros entre puntos fijos.

## INSTRUCCIONES DE MONTAJE



**1. CORTE:** Utilizar herramientas adecuadas que proporcionen un corte limpio y rectilíneo.



**2. BISELAR:** Las posibles rebabas producidas en el corte deben eliminarse, biselando la parte exterior del tubo.



**3. ENSAMBLAR:** Introducir el tubo completamente en el accesorio.



**4. ROSCAR:** Manualmente efectuar un giro de 1/2 vuelta, asegurando la unión mediante llave específica verificando y garantizando el perfecto apriete de la pieza.

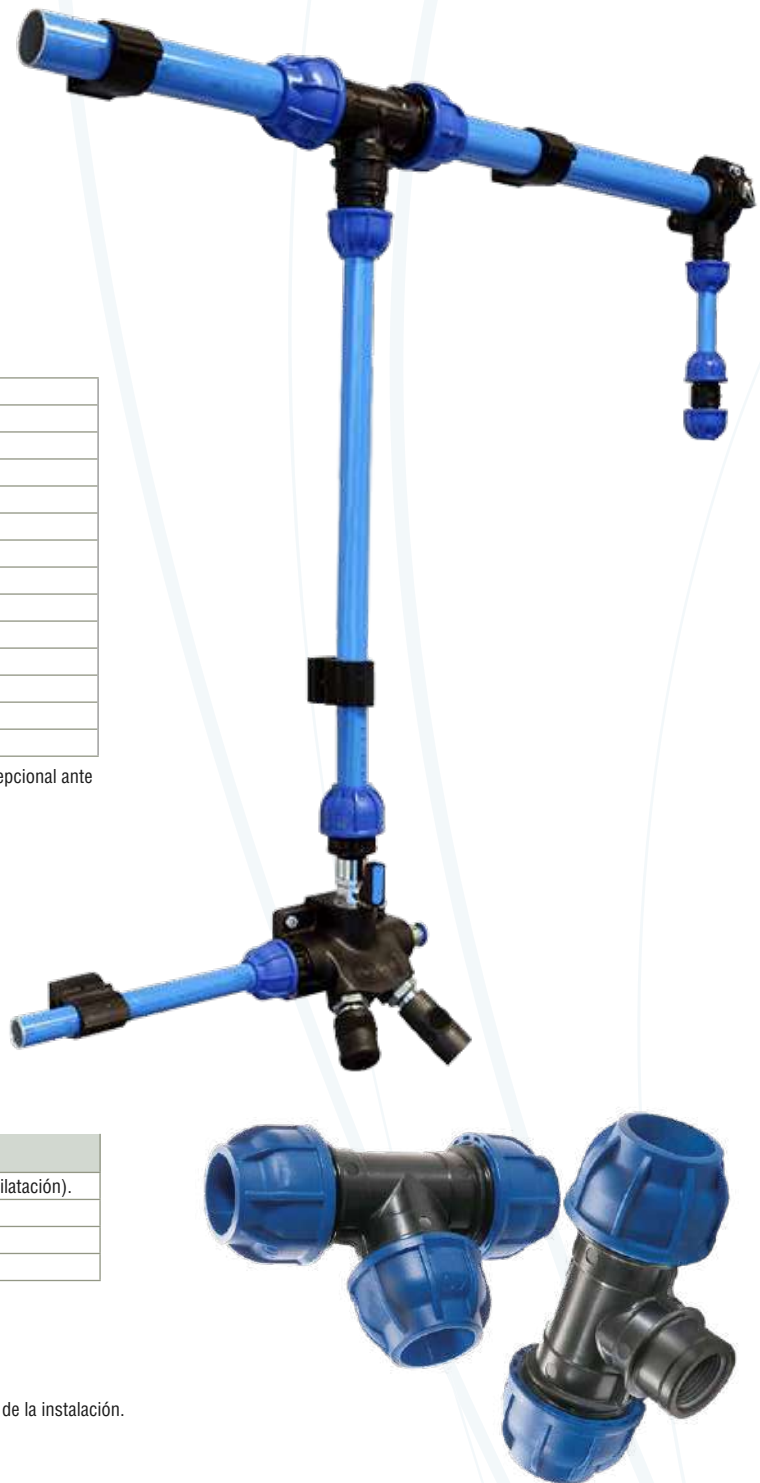

# TUBOS DE ALUMINIO

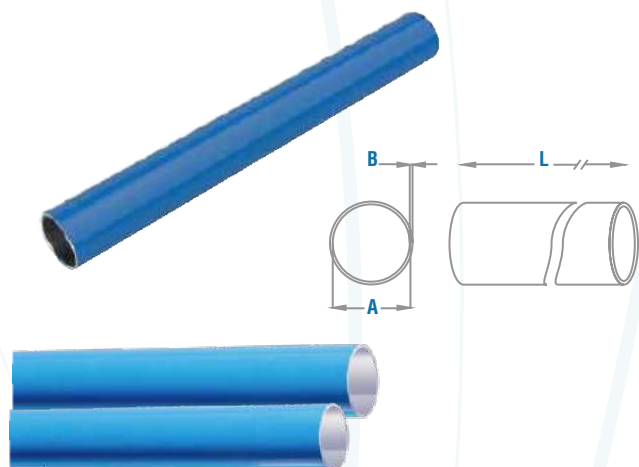

## TUBO ALUMINIO (4M)

CÓDIGO	Ø (mm)	A	B	L
2351.200	20	17	1.5	4 m
2351.201	25	22	1.5	4 m
2351.203	32	29	1.5	4 m
2351.204	40	37	1.5	4 m
2351.205	50	46	2	4 m
2351.206	63	59	2	4 m

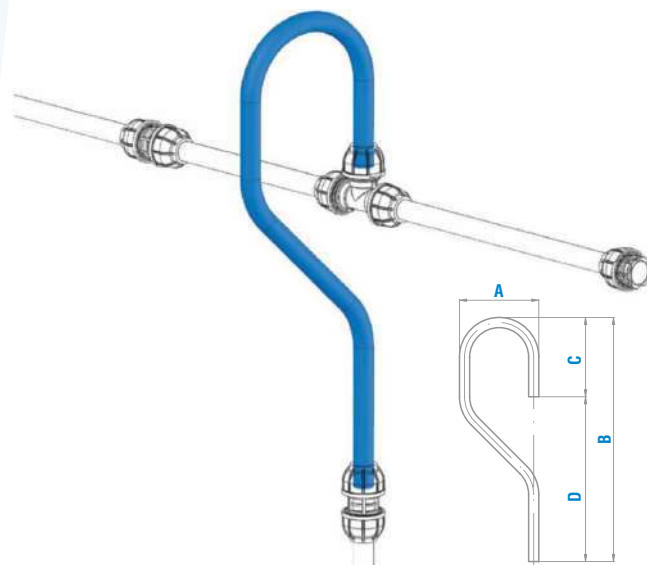

## CURVA

CÓDIGO	Ø (mm)	A	B	C	D
2351.292	20	160	500	160	340
2351.293	25	195	600	195	405

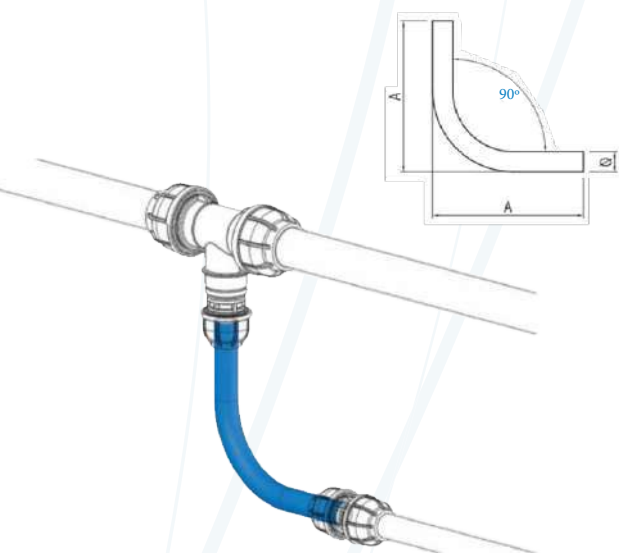

## CURVA DE 90°

CÓDIGO	Ø (mm)	A	(g)
2351.836	20	150	72
2351.837	25	160	86

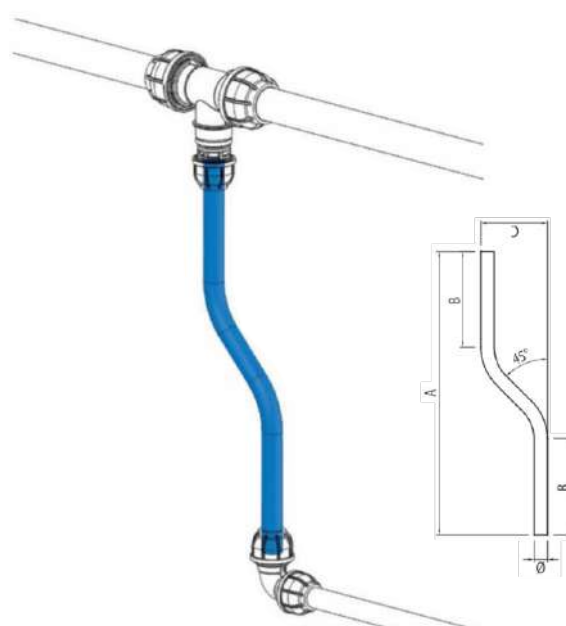

## CURVA ESPECIAL

CÓDIGO	Ø (mm)	A	B	C	(g)
2351.838	20	425	143.5	100	126
2351.839	25	470	150	125	160

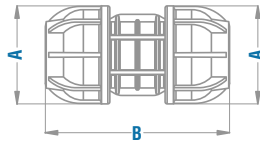

## MANGUITO UNIÓN

CÓDIGO	Ø (mm)	A	B
2351.219	20 x 20	44	85
2351.220	25 x 25	52	97
2351.221	32 x 32	62	113
2351.222	40 x 40	72	129
2351.223	50 x 50	86.5	157
2351.224	63 x 63	105	182

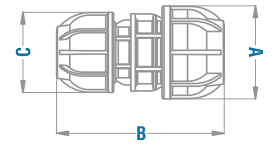

## MANGUITO UNIÓN REDUCIDO

CÓDIGO	Ø (mm)	A	B	C
2351.241	25 x 20	52	91	44
2351.242	32 x 25	62	103.5	52
2351.243	40 x 32	72	121	62
2351.244	50 x 40	86.5	145.5	72
2351.245	63 x 50	105	167	86.5

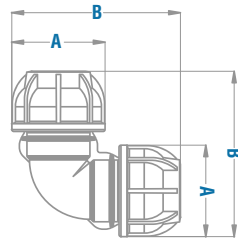

## CODO 90°

CÓDIGO	Ø (mm)	A	B
2351.252	20 x 20	44	76
2351.253	25 x 25	52	92
2351.254	32 x 32	62	109
2351.255	40 x 40	72	127.5
2351.256	50 x 50	86.5	157.5
2351.257	63 x 63	105	184

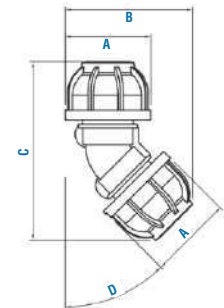

## CODO 45°

CÓDIGO	Ø (mm)	A	B	C	D
2351.872	20 x 20	44	66.5	92	45
2351.873	25 x 25	52	80	114	45
2351.874	32 x 32	62	94	135	45
2351.875	40 x 40	72	109	151	45
2351.876	50 x 50	86.5	131	182	45
2351.877	63 x 63	105	157	215	45

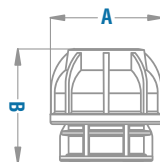

## TAPÓN

CÓDIGO	Ø (mm)	A	B
2351.246	20	44	44.5
2351.247	25	52	53.5
2351.248	32	62	63
2351.249	40	72	68.5
2351.250	50	86.5	82.5
2351.251	63	105	94.5

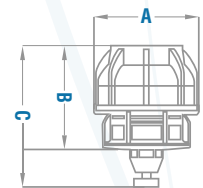

## RACOR PURGA MANUAL

CÓDIGO	Ø (mm)	A	B
2351.627	20	44.5	64.5
2351.628	25	53.5	88.5
2351.629	32	63	98
2351.630	40	68.5	103.5
2351.631	50	82.5	117.5
2351.632	63	94.5	129.5

# RACORES DE UNIÓN

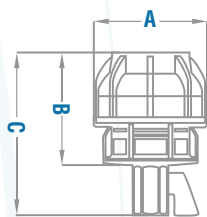

## RACOR MINI VÁLVULA

CÓDIGO	Ø (mm)	A	B	C
2351.606	20 x 1/4"	44	44.5	74.5
2351.607	25 x 1/4"	52	53.5	98.5
2351.608	32 x 1/4"	62	63	108
2351.609	40 x 1/4"	72	68.5	113.5
2351.610	50 x 1/4"	86.5	82.5	127.5
2351.611	63 x 1/4"	105	94.5	139.5

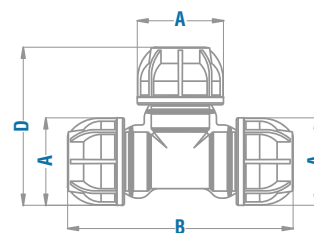

## "T"

CÓDIGO	Ø (mm)	A	B	C
2351.258	20 x 20 x 20	44	109.5	76.5
2351.259	25 x 25 x 25	52	132	93.5
2351.260	32 x 32 x 32	62	159.5	111
2351.261	40 x 40 x 40	72	182	127.5
2351.262	50 x 50 x 50	86.5	225	154
2351.263	63 x 63 x 63	105	262	182

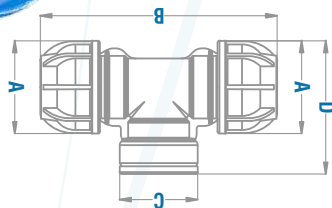

## "T" ROSCA HEMBRA CENTRAL

CÓDIGO	Ø (mm)	A	B	C	D
2351.264	25 x 1/2" x 25	52	132	30	75
2351.265	32 x 3/4" x 32	62	159.5	37	85
2351.266	40 x 1" x 40	72	182	43	103
2351.268	50 x 1 1/2" x 50	96.5	225	62	121
2351.269	63 x 2" x 63	105	262	77	148

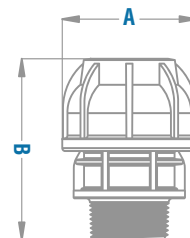

## RACOR MIXTO MACHO ALUMINIO

CÓDIGO	Ø (mm)	A	B
2351.233	20 x 1/2"	44	60
2351.234	25 x 1/2"	52	66.5
2351.235	25 x 3/4"	52	68
2351.236	32 x 1"	62	78.5
2351.237	40 x 1"	72	88.5
2351.238	40 x 1 1/4"	72	90
2351.239	50 x 1 1/2"	86.5	104
2351.240	63 x 2"	105	119

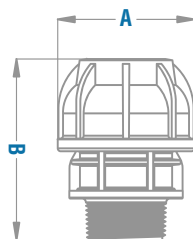

## RACOR MIXTO MACHO RECTO

CÓDIGO	Ø (mm)	A	B
2351.225	20 x 1/2"	44	60
2351.226	25 x 1/2"	52	66.5
2351.227	25 x 3/4"	52	68
2351.228	32 x 1"	62	78.5
2351.229	40 x 1"	72	88.5
2351.230	40 x 1 1/4"	72	90
2351.231	50 x 1 1/2"	86.5	104
2351.232	63 x 2"	105	119

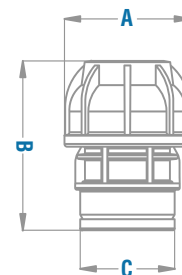

## RACOR MIXTO HEMBRA

CÓDIGO	Ø (mm)	A	B	C
2351.207	20 x 1/2"	44	60.5	30
2351.208	25 x 3/4"	52	69	37
2351.209	32 x 1"	62	81	43
2351.210	40 x 1 1/4"	72	92	54
2351.211	50 x 1 1/2"	86.5	105	62
2351.212	63 x 2"	105	122.5	77



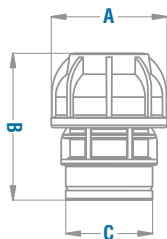

## RACOR MIXTO HEMBRA ALUMINIO

CÓDIGO	Ø (mm)	A	B	C
2351.213	20 x 1/2"	44	60,5	30
2351.214	25 x 3/4"	52	69	37
2351.215	32 x 1"	62	81	43
2351.216	40 x 1 1/4"	72	92	54
2351.217	50 x 1 1/2"	86.5	105	62
2351.218	63 x 2"	105	122.5	77

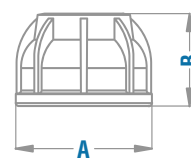

## RECAMBIO TUERCA RACOR

CÓDIGO	Ø (mm)	A	B
2351.270	20	44	30
2351.271	25	52	37
2351.272	32	62	43
2351.273	40	72	48
2351.274	50	86.5	59
2351.275	63	105	70

## RECAMBIO ANILLO FIJACIÓN RACOR

CÓDIGO	Ø (mm)	A	B
2351.276	20	31	20.2
2351.277	25	38.8	25.2
2351.278	32	48.2	32.5
2351.279	40	56.3	40.5
2351.280	50	69	50.5
2351.281	63	85.1	63.2

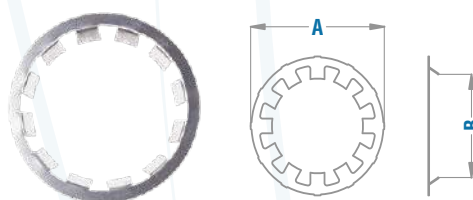

# BAJANTES

## MANGUITO DERIVACIÓN

CÓDIGO	Ø (mm)	A	B	C	D
2351.1104	20	62	37	1/2"	55.50
2351.282	25	65	40	1/2"	57.50
2351.283	32	78	45	1/2"	59.50
2351.284	40	86	51	1/2"	69
2351.285	50	86	53	1/2"	78
2351.286	63	94	71	1/2"	93.50
2351.287	25	69	53	3/4"	52
2351.288	32	78	45	3/4"	60
2351.289	40	86	51	3/4"	72
2351.290	50	86	53	3/4"	79
2351.291	63	95	71	3/4"	96

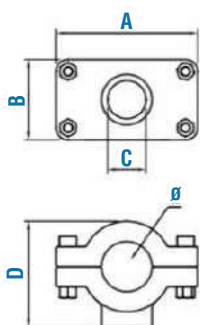
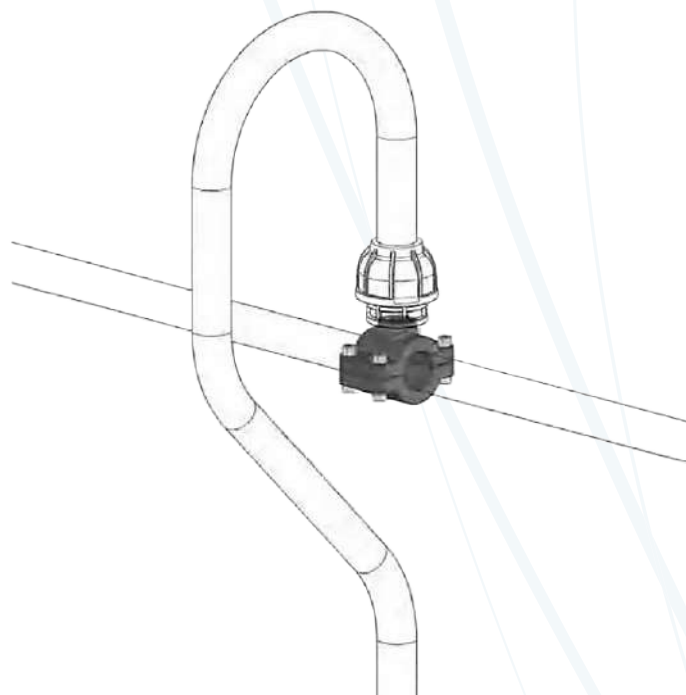

## “T” REDUCIDA ANTICONDENSADOS

CÓDIGO	Ø (mm)	A	B	C	D
2351.878	40 x 20 x 40	72	182	44	150
2351.879	40 x 25 x 40	72	182	52	161
2351.1095	50 x 20 x 50	86.50	225	44	168
2351.1096	50 x 25 x 50	86.50	225	52	179
2351.1097	50 x 32 x 50	86.50	225	62	187
2351.1098	50 x 40 x 50	86.50	225	72	196
2351.1099	63 x 20 x 63	105	262	44	195
2351.1100	63 x 25 x 63	105	262	52	206
2351.1101	63 x 32 x 63	105	262	62	214
2351.1102	63 x 40 x 63	105	262	72	223
2351.1103	63 x 50 x 63	105	262	86.50	235

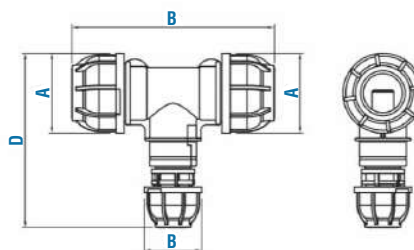
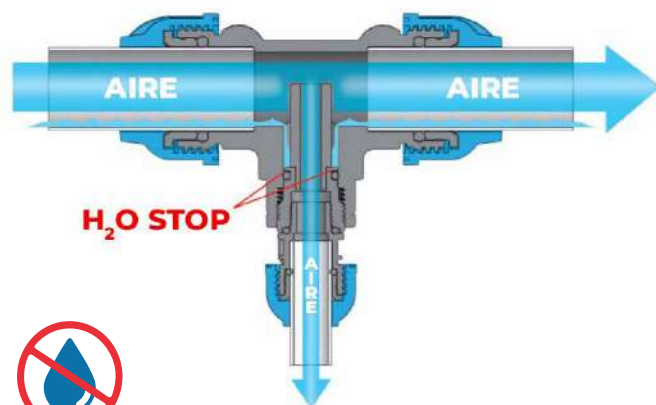

## “T” REDUCIDA

CÓDIGO	Ø (mm)	A	B	C	D
2351.612	25 x 20 x 25	52	132	44	121
2351.613	32 x 20 x 32	62	159.5	44	132
2351.614	32 x 25 x 32	62	159.5	52	143
2351.615	40 x 20 x 40	72	182	44	150
2351.616	40 x 25 x 40	72	182	52	161
2351.617	40 x 32 x 40	72	182	62	169
2351.618	50 x 20 x 50	86.5	225	44	168
2351.619	50 x 25 x 50	86.5	225	52	179
2351.620	50 x 32 x 50	86.5	225	62	187
2351.621	50 x 40 x 50	86.5	225	72	196
2351.622	63 x 20 x 63	105	262	44	195
2351.623	63 x 25 x 63	105	262	52	206
2351.624	63 x 32 x 63	105	262	62	214
2351.625	63 x 40 x 63	105	262	72	223
2351.626	63 x 50 x 63	105	262	86.5	235

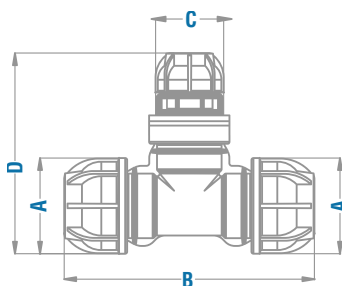
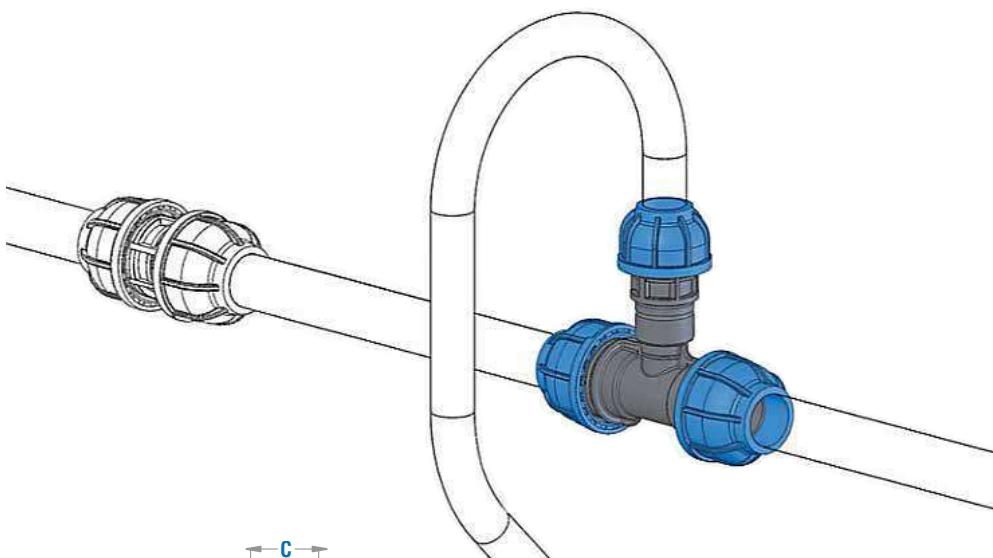

# BAJANTE

CÓDIGO	Ø (mm)	A	B	C	D
2351.295	25	78	95	40	1/2"
2351.296	32	78	95	40	1/2"
2351.297	40	85	93	50	1/2"
2351.298	50	134	146.5	80	1"
2351.299	63	134	146.5	80	1"

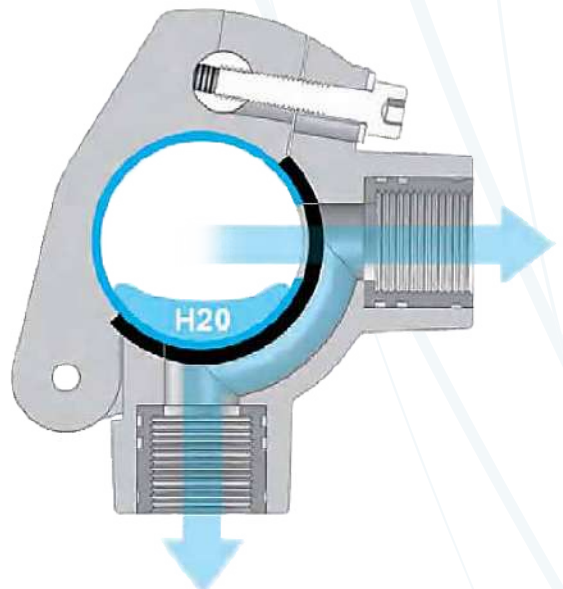
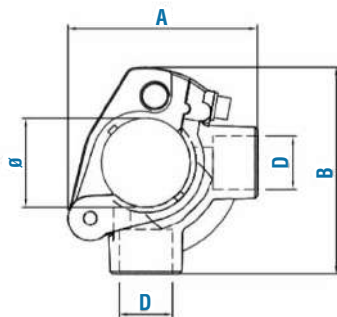
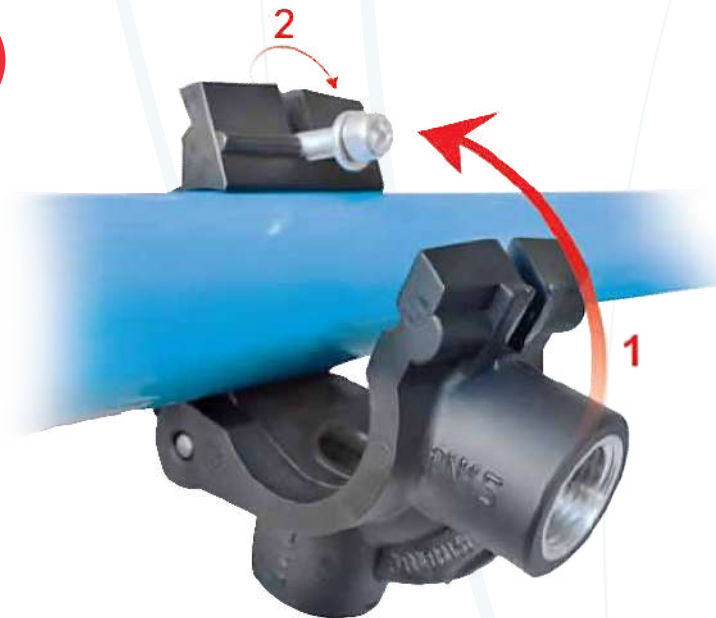

## DISTRIBUIDOR MINI 1 ENTRADA / 1-2 SALIDAS

CÓDIGO	I	O	A	B	C	D	Ø	E	F
2351.651	1xG 1/2"	G 3/8"	62	52	41	37	4.5	27	46
2351.652	2xG 1/2"	1xG 3/8"	62	52	41	37	4.5	27	46

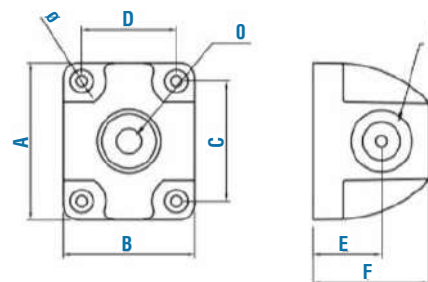

## DISTRIBUIDOR 1 ENTRADA / 1 SALIDA

CÓDIGO	I	O	A	B	C	D	Ø	E	F
2351.300	G 1/2"	1xG 1/2"	86	60	70	44	5.5	22	55
2351.301	G 3/4"	1xG 1/2"	86	60	70	44	5.5	22	55

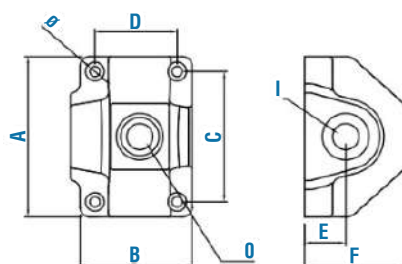
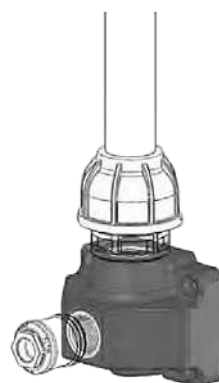

Distribuidores con pretaladro roscado 1/4" G para montaje purga de condensado.

## DISTRIBUIDOR 1 ENTRADA / 2 SALIDAS

CÓDIGO	I	O	A	B	C	D	Ø	E	F
2351.302	G 1/2"	2xG 1/2"	86	60	70	44	5.5	22	55
2351.303	G 3/4"	2xG 1/2"	86	60	70	44	5.5	22	55

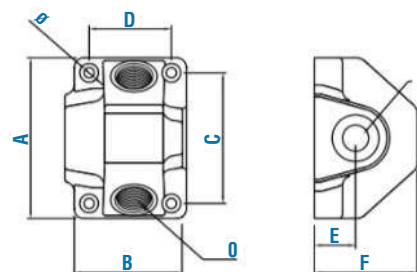
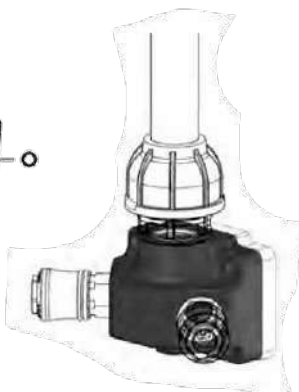

Distribuidores con pretaladro roscado 1/4" G para montaje purga de condensado.

## DISTRIBUIDOR 1 ENTRADA / 3 SALIDAS

CÓDIGO	I	O	A	B	C	D	Ø	E	F
2351.304	G 1/2"	3xG 1/2"	86	60	70	44	5.5	22	55
2351.305	G 3/4"	3xG 1/2"	86	60	70	44	5.5	22	55

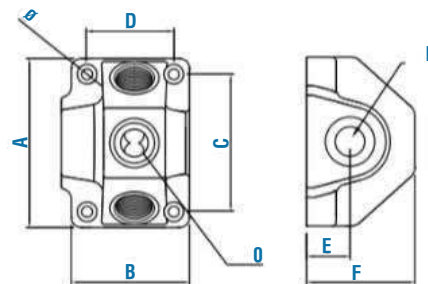
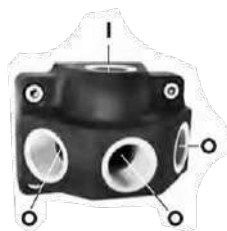

Distribuidores con pretaladro roscado 1/4" G para montaje purga de condensado.

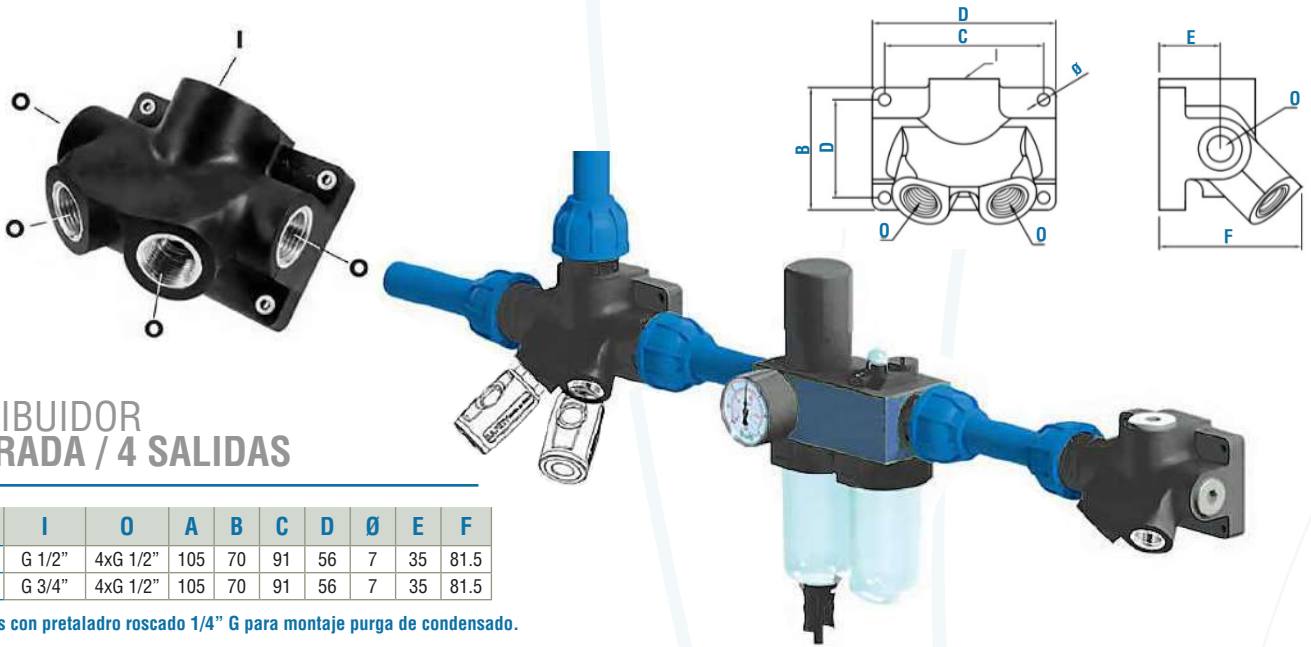

## DISTRIBUIDOR 1 ENTRADA / 4 SALIDAS

CÓDIGO	I	O	A	B	C	D	Ø	E	F
2351.306	G 1/2"	4xG 1/2"	105	70	91	56	7	35	81.5
2351.307	G 3/4"	4xG 1/2"	105	70	91	56	7	35	81.5

Distribuidores con pretaladro roscado 1/4" G para montaje purga de condensado.

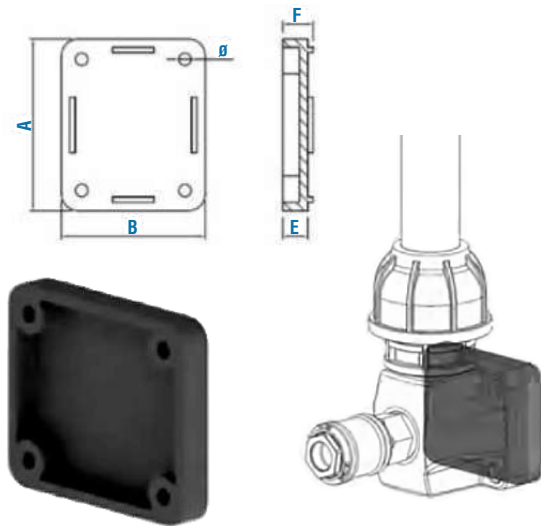

## DISTANCIADOR DISTRIBUIDORES MINI

CÓDIGO	A	B	Ø	E	F
2351.680	62	52	4.5	9	11

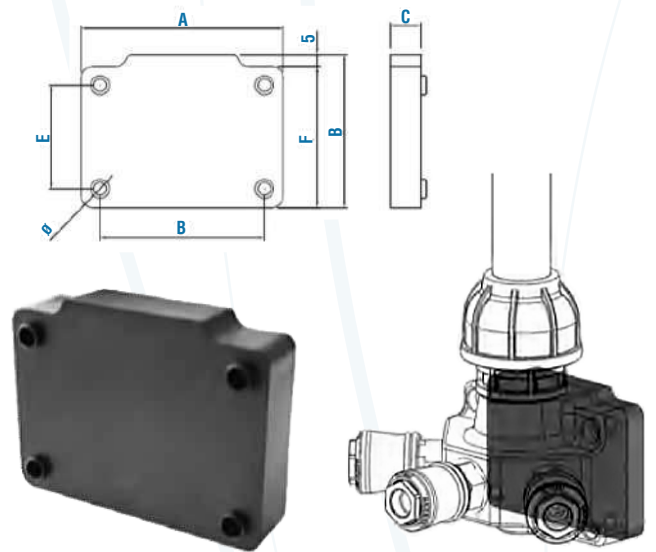

## DISTANCIADOR DISTRIBUIDORES 1, 2 Y 3 SALIDAS

CÓDIGO	A	B	C	D	Ø	E	F
2351.633	85	65	20	70	5.5	44	60

## GRIFO PURGA 1/4" G

CÓDIGO	DN
2302.3242	1/4"

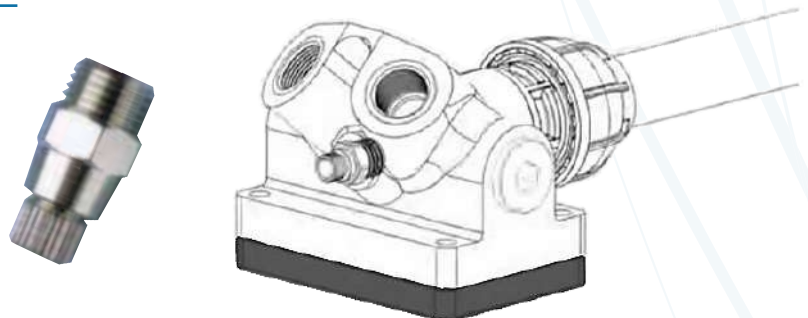

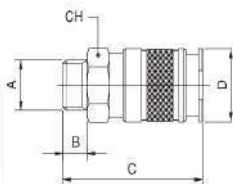

## ENCHUFE RÁPIDO MULTIPRESA

CÓDIGO	A	B	C	D	CH
2351.892	3/8	9	50	24	21
2351.893	1/2	10	51	24	24

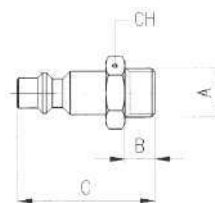
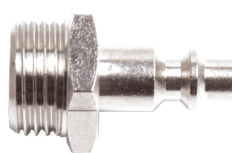

## ADAPTADOR MACHO

CÓDIGO	A	B	C	CH
2351.972	1/4	8	36.5	17
2351.973	3/8	9	37.5	19
2351.974	1/2	10	39	24

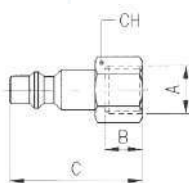
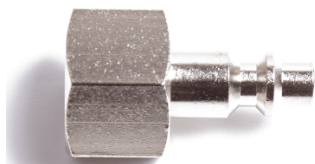

## ADAPTADOR HEMBRA

CÓDIGO	A	B	C	CH
2351.975	1/4	11	36.5	17
2351.976	3/8	11.5	37	19
2351.977	1/2	14	39.5	24

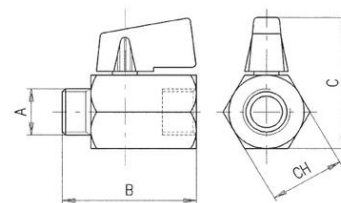

## VÁLVULA ESFERA MINI (M-H)

CÓDIGO	A	DN	B	C	CH
2302.116	1/4	8	39	38	21
2302.3168	1/2	10	46	42	25
2302.3169	3/4	12	51	47	30

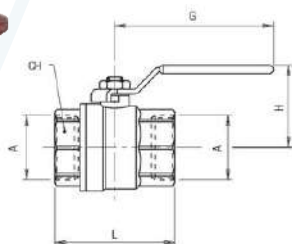

## VÁLVULA ESFERA (H-H)

CÓDIGO	A	DN	CH	L	G	H
2302.3178	1/2	15	25	46	88	47.5
2302.3179	3/4	20	31	56.5	88	51
2302.3180	1"	25	38	65.5	105	63
2302.3181	1" 1/4	32	48	77	105	68.5
2302.3182	1" 1/2	40	54	88.5	134	84.5
2302.3183	2"	50	67	101.5	134	92.5



## LATIGUILLO FLEXIBLE

CÓDIGO	Ø
2351.327	1/2" x 1/2" x 500
2351.328	3/4" x 3/4" x 500
2351.329	1/2" x 1/2" x 1000
2351.330	3/4" x 3/4" x 1000
2351.331	1" x 1" x 1500
2351.332	1 1/4" x 1 1/4" x 1500
2351.333	1 1/2" x 1 1/2" x 1500
2351.334	2" x 2" x 1500



**MANÓMETRO 100mm  
VERTICAL 1/2**

CÓDIGO	bar
1277.26	0-16



**TE 1/2  
ROSCA LATERAL**

CÓDIGO
2302.511



**VÁLVULA DE SEGURIDAD  
1/2 TARADA 10mm**

CÓDIGO	bar
2302.167	10



**COMPENSADOR DILATACIÓN**

CÓDIGO	DN	Ø
2351.673	1/2"	15
2351.674	3/4"	20
2351.675	1"	26.5
2351.676	1 1/4"	35
2351.677	1 1/2"	40
2351.678	2"	51



COMPENSADOR DILATACIÓN



## ABRAZADERA

CÓDIGO	Ø	A
2351.314	20 - 25	M-8 / M-10
2351.315	32	M-8 / M-10
2351.316	40	M-8 / M-10
2351.638	50	M-8 / M-10
2351.317	63	M-8 / M-10



## TIRAFONDO

CÓDIGO	Ø
2351.318	8 x 50
2351.319	8 x 60
2351.320	8 x 90
2351.321	8 x 120

## ABRAZADERA CLIP

CÓDIGO	Ø	A	B	C
2351.308	20	35	36	54
2351.309	25	35	36	56
2351.310	32	45	36	70
2351.311	40	45	36	75
2351.312	50	55	36	92
2351.313	63	55	36	98

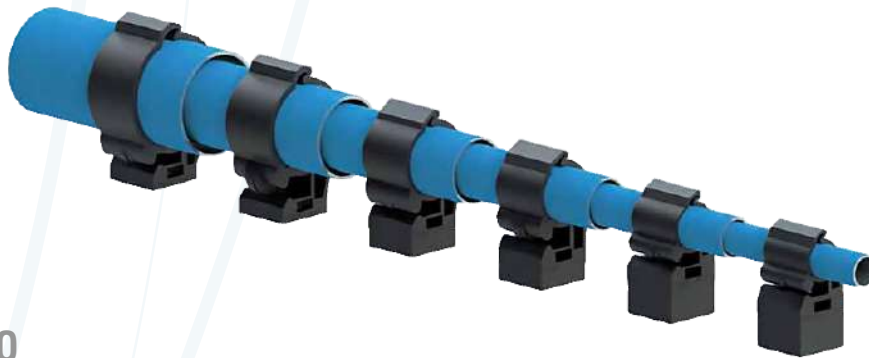
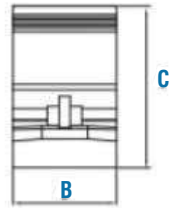
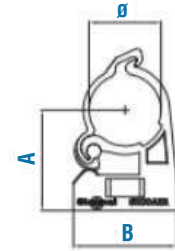

## TUERCA DADO

CÓDIGO	MÉTRICA	A	B
2351.776	M8	6	13

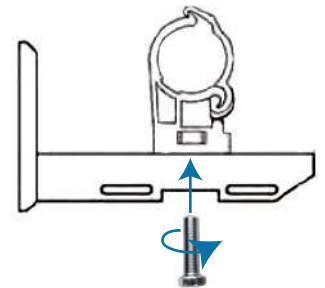
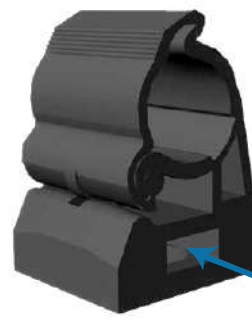
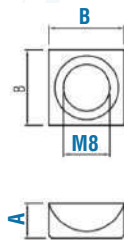
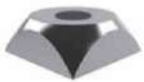

## ADAPTADOR PARA TORNILLO/TACO

CÓDIGO	Ø	A	B	C
2351.773	5.2	5.8	35	12.8

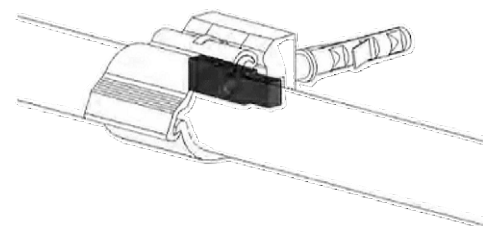
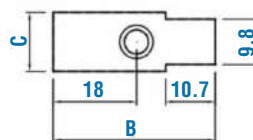
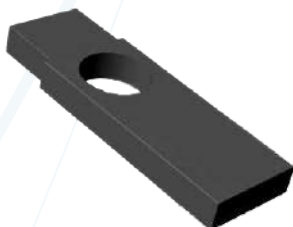



## INJERTO EN- EPDM

CÓDIGO	A	B	C
2351.775	9	36	2

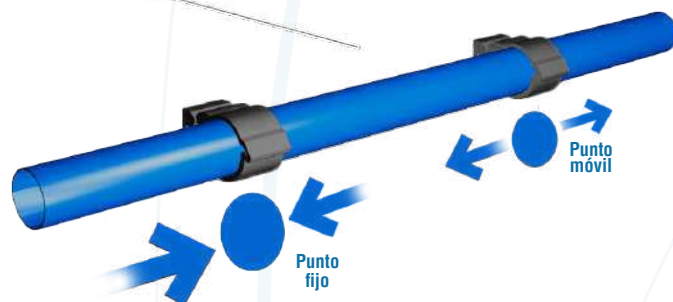
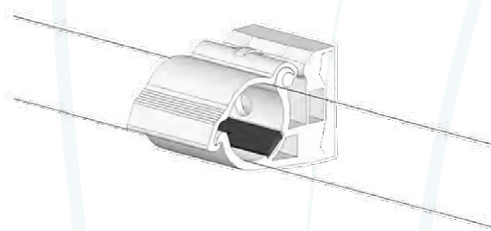
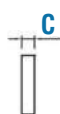
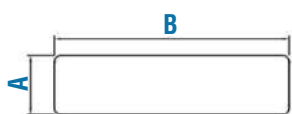
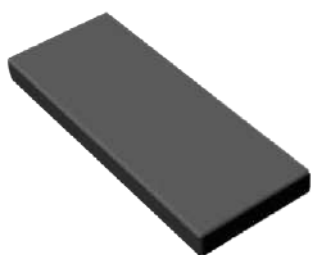

## DISTANCIADOR - ABRAZADERA

CÓDIGO	Ø	A	B
2351.772	9	10	36

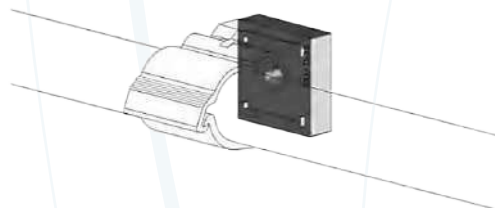
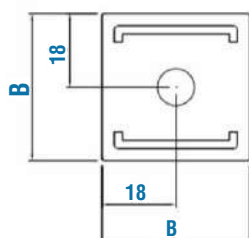
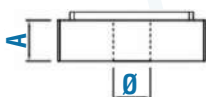
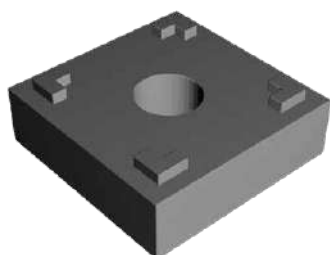

## MORDAZA PARA VIGA

CÓDIGO	A	B	C	D	E	Ø	VARILLA ROSCADA
1265.61	38	35	37	18	20	M8	✓
1265.91	44	41	42	21	20	M10	✓

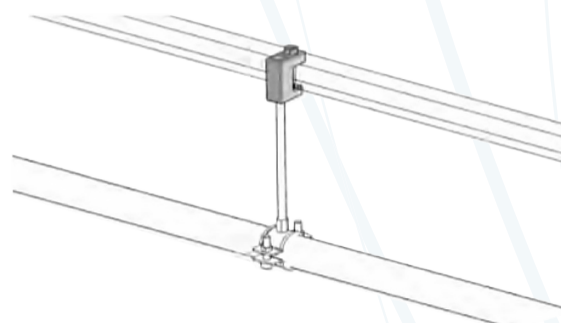
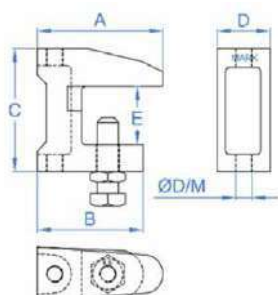

## SOPORTE PARED

CÓDIGO	Ø	A	B	C	D
2351.322	12	200	135	50	90
2351.323	12	300	135	50	90
2351.324	12	400	135	50	90
2351.326	12	500	135	50	90

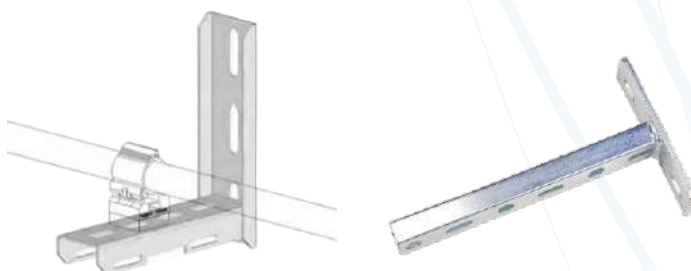

# HERRAMIENTAS PARA INSTALACIÓN



## TALADRO SIMPLE

CÓDIGO	Ø	A
2351.696	1/2"	150
2351.697	1"	205



## TALADRO CON PRESIÓN

CÓDIGO	Ø	A
2351.604	1/2"	202



## CORTATUBO

CÓDIGO	Ø
2351.335	6 a 42
2351.336	6 a 67



## QUITA REBABAS CONO

CÓDIGO	Ø
2351.605	20 a 50



## ESCARIADOR AJUSTABLE

CÓDIGO	Ø
2351.698	50 a 63



## LLAVES DE APRIETE

CÓDIGO	Ø
2351.683	20
2351.684	25
2351.685	32

CÓDIGO	Ø
2351.686	40
2351.687	50
2351.688	63



## LLAVES DE BLOQUEO

CÓDIGO	Ø
2351.689	20
2351.690	25
2351.691	32
2351.692	40
2351.693	50
2351.694	63

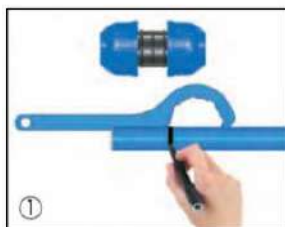

1. Marca de introducción del tubo.

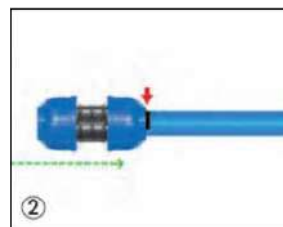

2. Introducir el racor hasta la señal.



3. Posicionamiento de las llaves.



4. Cierre del racor.



## ENROLLADOR AUTOMÁTICO 1/4

CÓDIGO	Ø RACOR	Ø TUBO	L
2351.634	1/4"	8 x 12	15
2351.635	1/4"	10 x 14	12



## PISTOLAS JENDER

CÓDIGO	PISTOLA
2351.820	Pistola soplar Jender Pro. Stand.
2351.821	Pistola Jender Prog. C/boq. acero 100 mm.
2351.822	Pistola Jender Prog. C/boq. acero 200 mm.
2351.823	Pistola Jender Prog. C/boq. acero 300 mm.
2351.824	Pistola Jender Prog. de seguridad d/silenciador.

## ESPIRAL DE POLIURETANO

CÓDIGO	DIMENSIONES ESPIRAL
2351.825	Espiral de poliuretano azul 5 x 8 de 3m.
2351.826	Espiral de poliuretano azul 5 x 8 de 5m.
2351.827	Espiral de poliuretano azul 5 x 8 de 8m.
2351.828	Espiral de poliuretano azul 5 x 8 de 12m.

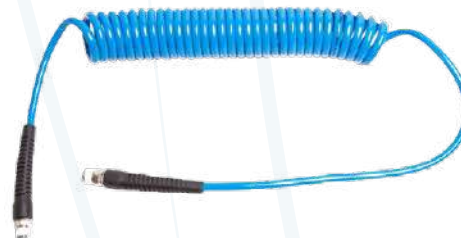

## PURGA TEMPORIZADA 1/2" 220V

CÓDIGO	TIPO DE PURGA
2351.1008	Purga temporizada Jender 1/2" 220V.



## PURGA CAPACITIVA JENDER 230V AC

CÓDIGO	TIPO DE PURGA
2351.1015	Purga capacitiva electrónica 1/2".

## PURGA BOYA 1/2" JENDER

CÓDIGO	TIPO DE PURGA
2351.1009	Purga boya Jender 1/2".



---

# COMPRESORES DE PISTÓN



**JENDER**  
pensando en el profesional

---

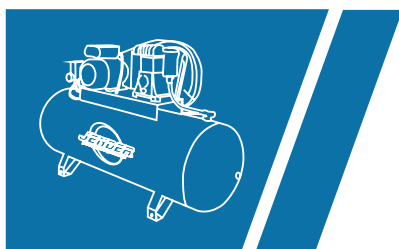

### **JENDER ofrece soluciones para sus necesidades de aire.**

Le ayudamos a producir, distribuir y utilizar aire comprimido, con una amplia gama de máquinas y accesorios. Suministramos compresores de aire con inyección de pistón eficientes y fiables en varias configuraciones, adaptados a sus necesidades.

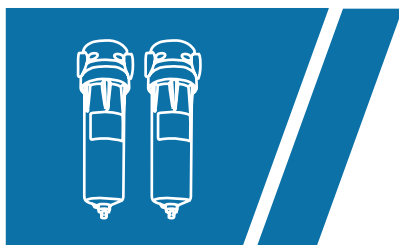

### **Hay algunos factores importantes que han de considerarse al trabajar con aire comprimido.**

Una consideración importante es mantener la calidad del aire en niveles adecuados a lo largo de la cadena de suministro. Seleccionando productos Jender, usted puede mantener el aire limpio y evitar el riesgo de la contaminación en su instalación.

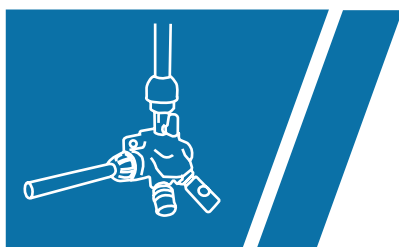

### **Asegurar un flujo adecuado y constante de aire a lo largo de su lugar de trabajo es fundamental para mejorar la eficiencia y optimizar los resultados.**

Para disponer de presiones estables, conexiones a prueba de fugas y tuberías libres de corrosión, no busque más, Jender tiene la solución más efectiva para su red de aire. Nuestro sistema es rápido y fácil de instalar, lo tendrá en funcionamiento en tiempo récord.

## ¿CÓMO CALCULAR EL CONSUMO DE AIRE COMPRIMIDO?

1. Determinar la capacidad del depósito.
2. Llenar completamente el depósito a su presión máxima.
3. Cerrar la entrada de electricidad al compresor.
4. Conectar al compresor los equipos que deba alimentar.
5. Medir el tiempo empleado para descender de la presión máxima a la presión inferior a 4 bares (ejemplo: descenso de 10 a 6 bares).
6. Calcular el consumo con la siguiente fórmula:

$$C = \frac{S \times P}{T} \times 60 = \text{l/min}$$

C = Consumo en l/min.

S = Capacidad del depósito en litros.

P = Capacidad del depósito en bares.

T = Tiempo controlado en segundos.

### TÉNGASE EN CUENTA QUE:

1. Los compresores de pistón de 2800 r.p.m. tienen un coeficiente de rendimiento del 0,65 del aire aspirado.
2. Los compresores de pistón de 1000/1400 r.p.m. tienen un coeficiente de rendimiento  $\pm$  de 0,75 del aire aspirado.
3. Los compresores de tornillo (rotativos) tienen un coeficiente de rendimiento de 1 del aire aspirado.

**Los compresores de pistón no es conveniente que se utilice al 100% de su capacidad de aire entregado.**

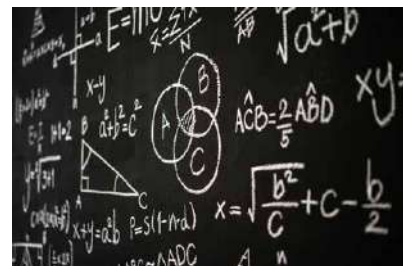

## CONSUMO EN LITROS POR MINUTO APROXIMADO DE ALGUNAS HERRAMIENTAS NEUMÁTICAS MÁS UTILIZADAS EN DIFERENTES SECTORES

PISTOLA DE PINTAR Y BARNIZAR	CONSUMO LT/MIN
Para retoques	50 / 120
Mediano Ø	150 / 200
Grande Ø	200 / 300

ATORNILLADOR DE IMPACTO	CONSUMO LT/MIN
De 1/2"	400 / 500
De 3/4"	600
De 1"	800 / 1000

ATORNILLADOR	CONSUMO LT/MIN
Tornillo 4	175
Tornillo 5	190
Tornillo 6	200 / 300

MARTILLOS NEUMÁTICOS	CONSUMO LT/MIN
Rompepavimentos 6 kg	900
Rompepavimentos 10 kg	1200
Cinceles ligeros	350 / 500
Cinceles pesados	700 / 800

TALADROS	CONSUMO LT/MIN
Con broca 6 mm	190
Con broca 8 mm	300

ARENADORAS	CONSUMO LT/MIN
Boquilla Ø 3	900
Boquilla Ø 4	1400
Boquilla Ø 6	2400

ESMERILADORAS	CONSUMO LT/MIN
Rectas 30 Ø	120 / 250
Rectas 100 Ø	125
Rectas 125 Ø	180

OTROS	CONSUMO LT/MIN
Lijadora de disco	250 / 450
Lijadoras roto orbital	250 / 500
Roscadoras hasta M8	200
Roscadoras hasta M12	400
Desincrustadoras de residuos de soldadura	300 / 350
Pistolas de soplado	120 / 160
Pistolas de engrase	100
Máquinas remachadoras	100 / 150
Clavadora mediana	60
Clavadora grande	120

# COMPRESOR PISTÓN COAXIAL

## COMPRESOR PISTÓN COAXIAL

CÓDIGO	2351.450
--------	----------



Compresor de Pistón coaxial lubricado de 2 hp, robusto y compacto, cilindro de hierro fundido y gran resistencia al desgaste. Ideal para el bricolage y facil transporte. Compresor de Pistón, lubricado de alta versatilidad, gracias a sus 2hp de potencia.

Potencia (HP)	2 HP
Potencia (Kw)	1.5 Kw
Caldera (Lts)	24 Lts
Presión Máxima	8 Bar
Aire aspirado	220 Lts / min
Presión (PSI)	116 psi
Alimentación	230 / monof / 50Hz
Grupo	RC-2
Cilindros	1
Etapas	1
Lubricado	Sí
Dimensiones	570 x 255 x 590
Peso	25 Kg





# COMPRESOR PISTÓN COAXIAL

## COMPRESOR PISTÓN COAXIAL

CÓDIGO

2351.451



Compresor de piston coaxial lubricado de 2Hp, robusto y compacto, cilindro de hierro fundido, gran resistencia al desgaste, fiabilidad contrastada. Ideal para trabajos de bricolaje y uso semiprofesional, que precisen buena reserva de aire.

Potencia (HP)	2 HP
Potencia (Kw)	1.5 Kw
Caldera (Lts)	50 Lts
Presión Máxima	8 Bar
Aire aspirado	220 Lts / min
Presión (PSI)	116 psi
Alimentación	230 / monof / 50Hz
Grupo	RC-2
Cilindros	1
Etapas	1
Lubricado	Sí
Dimensiones	790 x 310 x 670
Peso	35 Kg



2 hp



24 lts



8 bar



OIL



# COMPRESOR PISTÓN CORREAS

## COMPRESOR PISTÓN CON CORREAS 1 ETAPA

CÓDIGO	2351.351
--------	----------



Depósito (lts)	100 L
Aire aspirado (lts/min)	255 litros minuto
Potencia (HP / KW)	2 hp - 1.5 kw
Velocidad de giro cabezal (rpm)	1.075 rpm
Alimentación (V/fase/hz)	230 / 1 / 50
Presión (bar)	10 bar
Nivel sonoro (dB)	73 db (A) - 93 dB (WA)
Dimensiones (mm)	1.010 x 415 x 900
Peso (Kg)	56 Kg

# COMPRESOR PISTÓN CORREAS

## COMPRESOR PISTÓN CON CORREAS 1 ETAPA

CÓDIGO

2351.352



<b>Depósito (lts)</b>	200 L
<b>Aire aspirado (lts/min)</b>	320 litros minuto
<b>Potencia (HP / KW)</b>	3 hp - 2.2 kw
<b>Velocidad de giro cabezal (rpm)</b>	1.350 rpm
<b>Alimentación (V/fase/hz)</b>	230 / 1 / 50
<b>Presión (bar)</b>	10 bar
<b>Nivel sonoro (dB)</b>	75 db (A) - 95 dB (WA)
<b>Dimensiones (mm)</b>	1.500 x 470 x 1110
<b>Peso (Kg)</b>	91 Kg

# COMPRESOR PISTÓN CORREAS

## COMPRESOR PISTÓN CON CORREAS 1 ETAPA

CÓDIGO	2351.453
--------	----------



Depósito (lts)	200 L
Aire aspirado (lts/min)	320 litros minuto
Potencia (HP / KW)	3 hp - 2.2 kw
Velocidad de giro cabezal (rpm)	1.350 rpm
Alimentación (V/fase/hz)	400 / 3 / 50
Presión (bar)	10 bar
Nivel sonoro (dB)	75 db (A) - 95 dB (WA)
Dimensiones (mm)	1.500 x 470 x 1110
Peso (Kg)	91 Kg

# COMPRESOR PISTÓN CORREAS

## COMPRESOR PISTÓN CON CORREAS 2 ETAPAS

CÓDIGO

2351.353



Depósito (lts)	270 L
Aire aspirado (lts/min)	553 litros minuto
Potencia (HP / KW)	4 hp - 3 kw
Velocidad de giro cabezal (rpm)	1.300 rpm
Alimentación (V/fase/hz)	400 / 3 / 50
Presión (bar)	11 bar
Nivel sonoro (dB)	73 db (A) - 93 dB (WA)
Dimensiones (mm)	1532 x 456 x 1005
Peso (Kg)	120 Kg

# COMPRESOR PISTÓN CORREAS

## COMPRESOR PISTÓN CON CORREAS 2 ETAPAS

CÓDIGO	2351.354
--------	----------



Depósito (lts)	270 L
Aire aspirado (lts/min)	595 litros minuto
Potencia (HP / KW)	5.5 hp - 4 kw
Velocidad de giro cabezal (rpm)	1.400 rpm
Alimentación (V/fase/hz)	400 / 3 / 50
Presión (bar)	11 bar
Nivel sonoro (dB)	75 db (A) - 95 dB (WA)
Dimensiones (mm)	1532 x 456 x 1005
Peso (Kg)	124 Kg

# COMPRESOR PISTÓN CORREAS

## COMPRESOR PISTÓN CON CORREAS 2 ETAPAS

CÓDIGO

2351.355



Depósito (lts)	500 L
Aire aspirado (lts/min)	827 litros minuto
Potencia (HP / KW)	7.5 hp - 5.5 kw
Velocidad de giro cabezal (rpm)	1.400 rpm
Alimentación (V/fase/hz)	400 / 3 / 50
Presión (bar)	11 bar
Nivel sonoro (dB)	77 db (A) - 97 dB (WA)
Dimensiones (mm)	2030 x 670 x 1400
Peso (Kg)	196 Kg

# COMPRESOR PISTÓN CORREAS

## COMPRESOR PISTÓN CON CORREAS 2 ETAPAS

CÓDIGO	2351.357
--------	----------



Depósito (lts)	500 L
Aire aspirado (lts/min)	1210 litros minuto
Potencia (HP / KW)	10 hp - 7.5 kw
Velocidad de giro cabezal (rpm)	1.300 rpm
Alimentación (V/fase/hz)	400 / 3 / 50
Presión (bar)	11 bar
Nivel sonoro (dB)	82 db (A) - 102 dB (WA)
Dimensiones (mm)	2030 x 670 x 1400
Peso (Kg)	279 Kg



# COMPRESOR PISTÓN CORREAS

## COMPRESOR PISTÓN CON CORREAS 2 ETAPAS

CÓDIGO

2351.358



Depósito (lts)	500 L
Aire aspirado (lts/min)	1210 litros minuto
Potencia (HP / KW)	10 hp - 7.5 kw
Velocidad de giro cabezal (rpm)	1.300 rpm
Arrancador estrella triángulo	Incluido
Alimentación (V/fase/hz)	400/3/50
Presión (bar)	11 bar
Nivel sonoro (dB)	82 db (A) - 102 dB (WA)
Dimensiones (mm)	2030 x 670 x 1400
Peso (Kg)	279 Kg



# SECADORES FRIGORÍFICOS

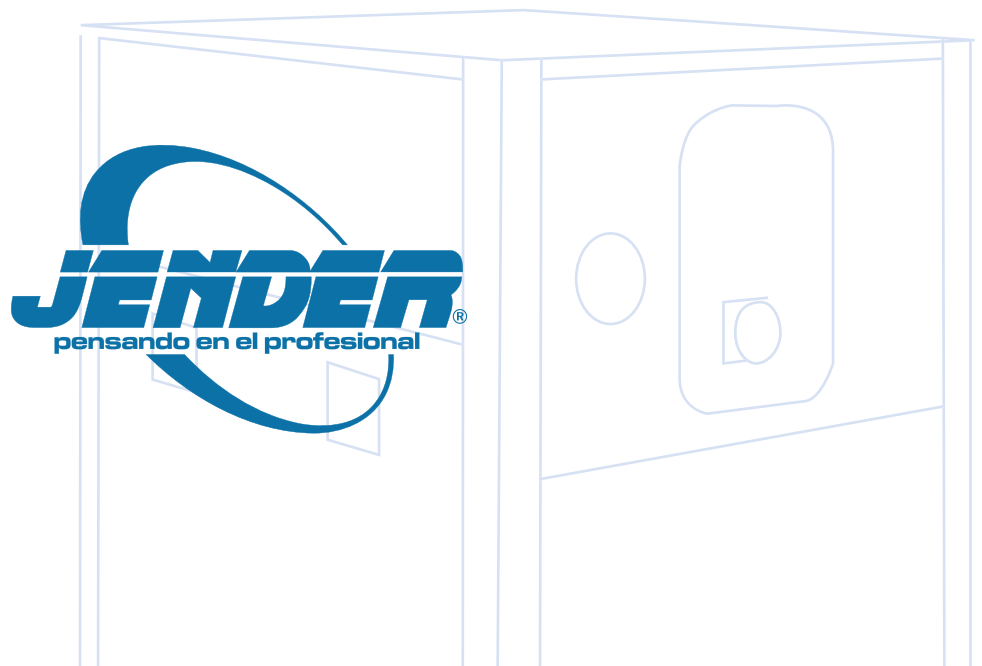

# SECADORES FRIGORÍFICOS

## SERIE JKE

### SECADORES DE AIRE JENDER

Jender conoce la importancia de la calidad del aire comprimido y ofrece la máxima calidad disponible en el mercado a sus clientes.

Usar aire limpio y seco es extremadamente importante para todo tipo de aplicaciones que usan aire. La humedad y la contaminación en el aire, proveniente del compresor, pueden causar mal funcionamiento de los equipo conectados a la red, disminución de su vida útil y, a su vez, se pueden dar diversas complicaciones que afecten a la productividad y la calidad de la producción.

### VENTAJAS

- Baja pérdida de presión ahorrando potencia del compresor.
- Su arranque y tiempo de reacción rápidos facilitan una mejora del tiempo de producción.
- Cada secador está especialmente diseñado de acuerdo a su caudal usando los componentes adecuados para un menor consumo eléctrico.
- El gas refrigerante R134a de alto rendimiento energético es utilizado de forma estándar en todos los modelos.
- Diseño del evaporador (intercambiador de calor) de última generación pensado en un mayor ahorro de costes.
- Uso de los mejores compresores refrigerativos que usan el menor consumo energético frente a competidores.
- Presostatos controlan el motor ventilador de condensador para un mayor ahorro energético y permitir que el sistema funcione en las condiciones deseadas.

### APLICACIONES

- Industria alimentaria.
- Industria láctea.
- Cerveceras.
- Plantas químicas.
- Industria farmacéutica.

- Máquinas de tejer.
- Laboratorios fotográficos.
- Pintura pulverizada.
- Recubrimiento en polvo.
- Óptica.

### CIRCUITO FRIGORÍFICO Y AISLAMIENTO EN SECADORES FRIGORÍFICOS SERIE JKE

Jender en sus secadores sólo utiliza gas refrigerante R134a respetuoso con el medio ambiente. Este gas refrigerante es el adecuado para aplicaciones de baja y alta temperatura. El R-134a tiene excelentes propiedades termodinámicas y puede trabajar a muy baja presión en comparación con otros gases refrigerantes.

Esto a su vez hace que aumente la vida útil del compresor del gas refrigerante instalado en nuestros secadores.

Con el gas R-134a los secadores Jender pueden trabajar a temperaturas ambiente muy altas.

Jender añade potencia extra a los intercambiadores de calor con un excelente y extraordinario sistema de aislamiento sin pérdidas. Los secadores Jender suministran un punto de rocío constante para el rango de caudales. Este perfecto aislamiento también se sitúa en el lado del circuito de refrigeración.

Con este concepto de aislamiento y condensadores de gran tamaño (incluso para temperaturas ambiente ultra-altas) los secadores frigoríficos serie JKE ofrecen la más alta tecnología.



## FACTORES DE CORRECCIÓN

### FACTORES DE CORRECCIÓN PARA SECADORES FRIGORÍFICOS JKE

Tª ENTRADA (°C)	F1	Tª AMBIENTE (°C)	F2	PRESIÓN (BAR)	F2
30	1.29	20	1.05	4	0.8
35	1.00	25	1	6	0.94
40	0.92	30	0.98	7	1.00
45	0.78	35	0.93	8	1.04
50	0.65	40	0.84	10	1.11
60	0.45	50	0.70	12	1.16
-	-	-	-	14	1.22
-	-	-	-	16	1.25

### EJEMPLO PARA SELECCIONAR EL SECADOR CORRECTO:

Si un compresor es de 200m³/h a 6 bar y la temperatura del aire a la entrada del secador es de 40°C y la temperatura ambiente es de 30°C, el cálculo sería el siguiente:

$$200 / 0.92 / 0.98 / 0.94 = 236 \text{ m}^3/\text{h}$$

El modelo correcto sería el JKE 1305

## NOTAS GENERALES

### NOTAS TÉCNICAS:

1. Los filtros con rosca de la serie G- Econograde y GO son sometidos hasta temperaturas de 120°C (248°F).
2. Los filtros serie G-Econograde se construyen de acuerdo a la directiva de equipos de presión PED (97/23/EC).
3. Los filtros bridados se fabrican en acero al carbono y de acuerdo a la directiva CE.
4. Los filtros y separadores de agua son adecuados para su uso con aceites minerales y sintéticos, además de aplicaciones de aire comprimido sin aceite.
5. Los filtros serie GO van en el interior de los secadores frigoríficos serie JKE.
6. Los elementos filtrantes de nuestros filtros serie G-Econograde, GO y filtros bridados deben ser sustituidos 1 vez cada 8.000 h (lo que se alcance antes).
7. Los caudales de los filtros están calculados a una presión de trabajos de 7 bar. Para otras presiones utilizar factor de corrección.
8. Declaración de conformidad CE.
9. Directiva de seguridad 206/42/CE, directiva de bajo voltaje 2014/35/EU y directiva de compatibilidad electromagnética 2014/30/EU.
10. Declaración de conformidad de acuerdo a recipientes de presión simple 2009/105/AT.

# SECADORES FRIGORÍFICOS SERIE JKE



Diseñados para dar niveles óptimos de punto de rocío, con un importante ahorro de energía, menor potencia absorbida que otras marcas, con filtros de partículas y aerosoles incorporados en su interior, requieren un menor coste de instalación. Ahora con el nuevo controlador DIGI-Pro.

MODELO	CÓDIGO	CAPACIDAD Entrada / Salida	CAUDAL		DIMENSIONES (mm)			PESO kg	KIT	CÓDIGO
			Nm³ / h	Nm³ / min	A	B	C			
JKE123	2351.1057	1/2"	23	0.38	413	363	557	32	JK45	2351.1067
JKE138	2351.1049	1/2"	38	0.63	413	363	557	32	JK45	2351.1067
JKE153	2351.1058	1/2"	53	0.88	413	363	557	32	JK45	2351.1067
JKE170	2351.1052	3/4"	70	1.17	423	393	567	35	JK70	2351.1093
JKE1100	2351.1050	3/4"	100	1.67	473	453	832	51	JK150	2351.1069
JKE1155	2351.1059	3/4"	155	2.58	473	453	832	53	JK150	2351.1069
JKE1190	2351.1060	3/4"	190	3.17	473	453	832	55	JK150	2351.1069
JKE1210	2351.1061	1 1/2"	210	3.50	553	503	832	78	JK500	2351.1070
JKE1305	2351.1051	1 1/2"	305	5.08	553	503	832	83	JK500	2351.1070
JKE1375	2351.1062	1 1/2"	375	6.25	553	503	832	86	JK500	2351.1070
JKE1495	2351.1063	2"	495	8.25	648	678	1157	160	JK851	2351.1071
JKE1623	2351.1064	2"	623	10.38	648	678	1157	165	JK1210	2351.1072
JKE1930	2351.1065	2"	930	15.50	948	728	1370	220	JK1210	2351.1072
JKE11200	2351.1066	2"	1200	20.00	498	728	1370	230	JK1210	2351.1072

## PARA TODOS LOS MODELOS

Presión nominal	7 bar
Presión máxima	16 bar
Máxima temperatura ambiente	50°C
Mínima temperatura ambiente	4°C
Máxima temperatura del aire de entrada	60°C



Panel DIGI-Pro

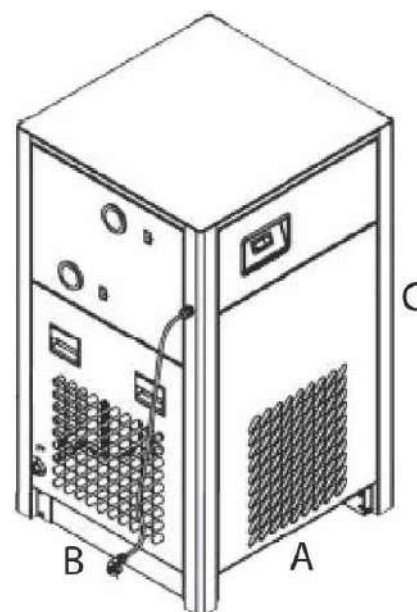

## NOTAS TÉCNICAS:

1. El modelo de secador serie JKE está diseñado para dar un punto de rocío a la salida del aire comprimido +3°C según ISO 8573.
2. Todos los modelos llevan gas refrigerante ecológico R134a.
3. Caudal a una presión atmosférica de 20°C, según ISO 1217, y de acuerdo a la norma ISO 71-73-8573.1 y Pneurop 6611 Clase 4, Condiciones de referencia: 35°C de temp. entrada de aire, 25°C temp. ambiente.

---



# FILTROS PARA AIRE COMPRIMIDO

**JENDER**<sup>®</sup>  
pensando en el profesional

---

# FILTROS PARA AIRE COMPRIMIDO

## CARACTERÍSTICAS TÉCNICAS

Filtro

## NORMATIVA DE REFERENCIA

87/404/CEE97/23CEPED

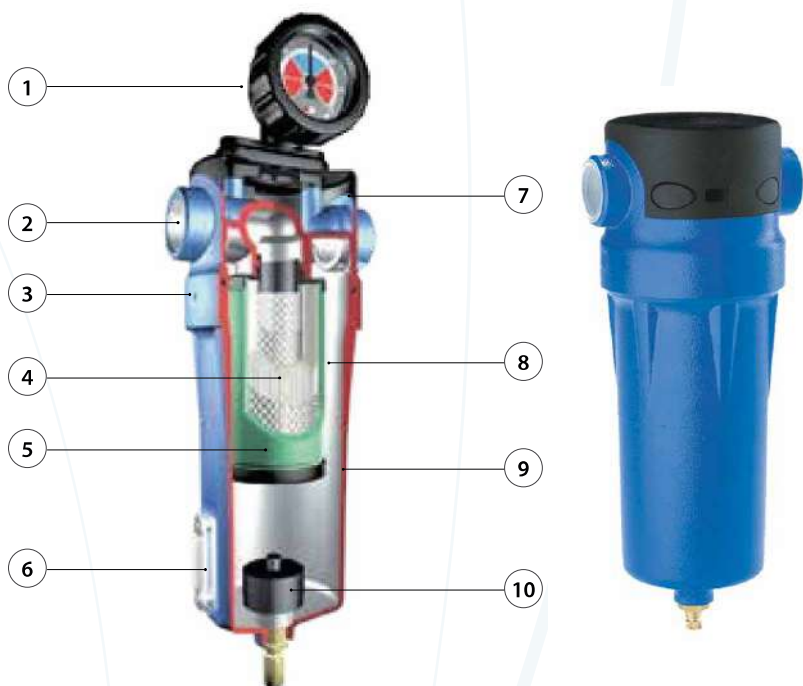

## MATERIALES Y COMPONENTES:

1. Manómetro diferencial.
2. Conexión BSP Gas.
3. Orificio de seguridad.
4. Material filtrante especial.
5. Colores del cartucho.
6. Indicador visual de nivel.
7. Reducido espacio de instalación.
8. Fijación cartuchos de sistema bayoneta.
9. Cuerpo filtro de fundición inyectada de alta resistencia.
10. Purga automática condensados.

## CARTUCHOS FILTRANTES



### PRESIONES

0.99 bar (-0.099 MPa)  
16 bar (1.6 MPa)



### CAUDAL DE 1000 l/min hasta 22000 l/min

1/2 ÷ 2" 1/2



### TEMPERATURA

+ 2°C  
+ 100°C  
+ 60°C (carbón activo)

# FILTROS PARA AIRE COMPRIMIDO

## ¿POR QUÉ FILTRAR?

El grado de contaminación en un ambiente industrial es elevadísimo, alrededor de 150 millones de partículas por metro cúbico de aire. De estas partículas, más del 80% tienen un tamaño inferior a  $2\mu$  y no son retenidas por los filtros de aspiración de los compresores. En la actualidad se requiere un alto grado de pureza del aire comprimido, para obtener menos averías, mayor eficiencia y ahorro energético en nuestras instalaciones. Las soluciones que ponemos a su disposición llegan a retener el 99% de las partículas y vapores de aceite.

## CORRECTA DISPOSICIÓN DE UNA INSTALACIÓN DE AIRE COMPRIMIDO

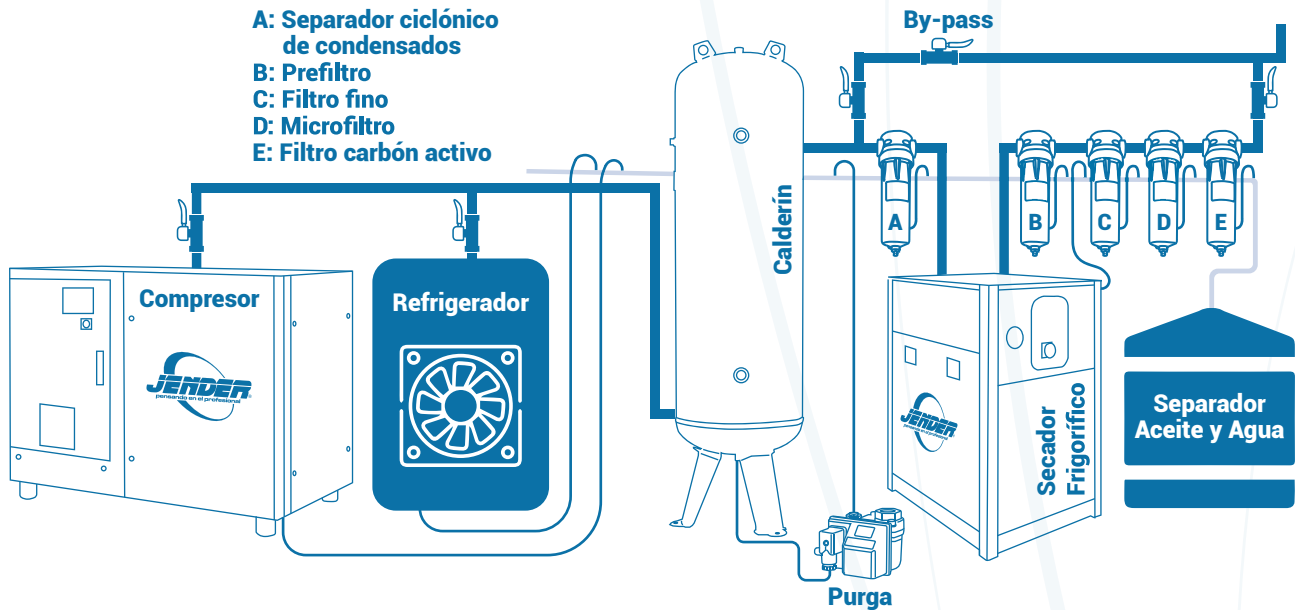

TIPO	EXENTOS DE PARTÍCULAS SÓLIDAS Y LÍQUIDAS	ACEITE mg/m3	APLICACIÓN
SEPARADOR CICLÓNICO A	25 $\mu$	-	Instalar despues de un compresor y antes del calderín o secador.
PREFILTRO B	5 $\mu$	-	Instalaciones neumáticas Prefiltro bomba vacío
FILTRO FINO C (B + C)	1 $\mu$	0.5	Cabina pintura Herramientas neumáticas Transporte neumático
MICROFILTRRO D (C+D)	0.1 $\mu$	0.01	Instrumentos de medida
FILTRO CARBÓN ACTIVO E (C + D + E)	0.01 $\mu$	0.01	Elimina olores/sabores Industria alimentaria y química Industria farmacéutica Aire respirable

## SEPARADOR CICLÓNICO DE CONDENSADOS



CÓDIGO	BSP GAS	A	B	C	D	CAUDAL
2351.907	1/2"	220	90	25	80	1000
2351.908	3/4"	280	90	25	100	3000
2351.909	1"	305	120	37	120	5000
2351.910	1*1/2	385	120	37	120	9500
2351.911	2"	500	165	54	150	16500
2351.912	2*1/2	675	165	54	150	22000

## PREFILTRO 5 µm



CÓDIGO	BSP GAS	A	B	C	D	CAUDAL
2351.913	1/2"	220	90	25	80	1000
2351.914	3/4"	280	90	25	100	3000
2351.915	1"	305	120	37	120	5000
2351.916	1*1/2	385	120	37	120	10400
2351.917	2"	500	165	54	150	16500
2351.918	2*1/2	675	165	54	150	22000

\*Incluye elemento filtrante.

## RECAMBIO DE CARTUCHO FILTRANTE 5 µm

CÓDIGO	BSP GAS	DURACIÓN (HORAS)	L/min
2351.937	1/2"	4000	1000
2351.938	3/4"	4000	3000
2351.939	1"	4000	5000
2351.940	1*1/2	4000	10400
2351.941	2"	4000	16500
2351.942	2*1/2	4000	22000

## FILTRO FINO 1 µm



CÓDIGO	BSP GAS	A	B	C	D	CAUDAL
2351.919	1/2"	220	90	25	80	1000
2351.920	3/4"	280	90	25	100	3000
2351.921	1"	305	120	37	120	5000
2351.922	1*1/2	385	120	37	120	10400
2351.923	2"	500	165	54	150	16500
2351.924	2*1/2	675	165	54	150	22000

\*Incluye elemento filtrante.

## RECAMBIO CARTUCHO FILTRO FINO 1 µm

CÓDIGO	BSP GAS	DURACIÓN (HORAS)	L/min
2351.943	1/2"	3500	1000
2351.944	3/4"	3500	3000
2351.945	1"	3500	5000
2351.946	1*1/2	3500	10400
2351.947	2"	3500	16500
2351.948	2*1/2	3500	22000





## MICRO FILTRO 0.1 µm

CÓDIGO	BSP GAS	A	B	C	D	CAUDAL
2351.925	1/2"	220	90	25	80	1000
2351.926	3/4"	280	90	25	100	3000
2351.927	1"	305	120	37	120	5000
2351.928	1*1/2	385	120	37	120	10400
2351.929	2"	500	165	54	150	16500
2351.930	2*1/2	675	165	54	150	22000

\*Incluye elemento filtrante.

## RECAMBIO CARTUCHO MICRO FILTRO 0.1 µm

CÓDIGO	BSP GAS	DURACIÓN (HORAS)	L/min
2351.949	1/2"	3500	1000
2351.950	3/4"	3500	3000
2351.951	1"	3500	5000
2351.952	1*1/2	3500	10400
2351.953	2"	3500	16500
2351.954	2*1/2	3500	22000



## FILTRO CARBÓN ACTIVO 0.01 µm

CÓDIGO	BSP GAS	A	B	C	D	CAUDAL
2351.931	1/2"	220	90	25	80	1000
2351.932	3/4"	280	90	25	100	3000
2351.933	1"	305	120	37	120	5000
2351.934	1*1/2	385	120	37	120	10400
2351.935	2"	500	165	54	150	16500
2351.936	2*1/2	675	165	54	150	22000

\*Incluye elemento filtrante.

## RECAMBIO CARTUCHO CARBÓN ACTIVO 0.01 µm

CÓDIGO	BSP GAS	DURACIÓN (HORAS)	L/min
2351.955	1/2"	3500	1000
2351.956	3/4"	3500	3000
2351.957	1"	3500	5000
2351.958	1*1/2	3500	10400
2351.959	2"	3500	16500
2351.960	2*1/2	3500	22000

## PURGAS Y ACCESORIOS



### INDICADOR DIFERENCIAL

**CÓDIGO**  
2351.961

\*Indicador regulado para la presión diferencial, visualiza el estado en grado de saturación del cartucho filtrante.



### PURGA TEMPORIZADA

**CÓDIGO**      **TIPO DE PURGA**  
2351.1008      Purga temporizada Jender 1/2" 220v

VOLTAJE 220V / 50hz  
Rosca 1/2"  
Paso 3.5 mm  
Presión de trabajo: 0-16 bar



### MANÓMETRO DIFERENCIAL

**CÓDIGO**  
2351.962

\*Visualiza el estado en grado de saturación del cartucho filtrante.



## PURGA AUTOMÁTICA CONDENSADOS

### CÓDIGO

2351.963



## PURGA DE BOYA 1/2"

CÓDIGO	TIPO DE PURGA
--------	---------------

2351.1009	Purga de boya Jender 1/2"
-----------	---------------------------



## PURGA ELECTRÓNICA CAPACITIVA DE 1/2"

CÓDIGO	TIPO DE PURGA
--------	---------------

2351.1015	Purga capacitiva electrónica 1/2"
-----------	-----------------------------------

Voltaje 220/50 Hz  
Rosca 1/2"  
Presión máxima: 16 Bar

## KIT CONEXIÓN 2-4 ELEMENTOS + SOPORTE FIJACIÓN PARED

### 2 ELEMENTOS

CÓDIGO	MEDIDA
2351.990	1/2
2351.991	3/4
2351.992	1"
2351.993	1 1/2



### 3 ELEMENTOS

CÓDIGO	MEDIDA
2351.994	1/2
2351.995	3/4
2351.996	1"
2351.997	1 1/2



### 4 ELEMENTOS

CÓDIGO	MEDIDA
2351.998	1/2
2351.999	3/4
2351.1000	1"
2351.1001	1 1/2



## SOPORTE FIJACIÓN PARED



CÓDIGO	MEDIDA
--------	--------

2351.966	1/2
----------	-----

2351.967	3/4
----------	-----

2351.968	1"
----------	----

2351.969	1 1/2
----------	-------

---



# DEPÓSITOS VERTICALES

**JENDER**<sup>®</sup>  
pensando en el profesional

---

# CARACTERÍSTICAS TÉCNICAS

## FUNCIONALIDADES DE LOS DEPÓSITOS PARA AIRE COMPRIMIDO

Apropiados para cualquier aplicación que use aire comprimido.

- Función de almacenamiento para manejar un alto consumo de aire.
- Estabilizar los picos de presión y proporcionar un flujo de aire estable.
- Realizar una separación previa y la eliminación de la condensación.

Además, la instalación de un depósito de aire permite evitar los siguientes riesgos:

- Picos de presión inestables.
- Múltiples arranques y paradas para el compresor.
- Mayor riesgo de condensación.

### BENEFICIOS PRINCIPALES:

#### ALMACENAJE

Para la manipulación de un alto consumo de aire.

#### ESTABILIZACIÓN DE LA PRESIÓN

Beneficioso para las herramientas neumáticas que usan aire comprimido.

#### REDUCCIÓN DE PULSACIONES

Reducción de la velocidad.  
Reducción de la temperatura.

#### ELIMINACIÓN DE CONDENSADOS DE AIRE COMPRIMIDO



### CAPACIDAD DE LOS DEPÓSITOS DE AIRE

¿Cómo elegir el tamaño de mi depósito?

No hay una regla que sirva para todo, ya que algunas aplicaciones requieren depósito de aire más grandes debido al proceso.

Sin embargo, hay dos reglas generales que pueden ayudar a poner a punto:

- La capacidad de su depósito de aire debe ser al menos 1/4 de su suministro de aire libre expresado en  $m^3 / \text{min}$ .
- Basándose en la potencia del motor del compresor, calcule la capacidad:

#### Potencia del motor en CV x 30

Ejemplo: Si instala un compresor de tornillo de 10 CV, la capacidad de su depósito debería ser como mínimo de 300l.

Dimensionar correctamente su depósito de aire proporciona los siguientes beneficios a su operación de aire comprimido:

- Menos residuos durante el periodo de descarga.
- Funcionamiento más suave en general.
- Evita tensión mecánica en varios componentes.

### TIPO DE DEPÓSITOS PINTADOS EN RAL 5015

Los depósitos pintados se utilizan en la mayoría de los casos, donde el depósito de aire no están sometidos a condiciones climáticas extremas y el aire perfectamente limpio no es un requisito absoluto. La pintura garantiza protección contra la corrosión.

# DEPÓSITOS VERTICALES DE AIRE

## DEPÓSITO DE AIRE VERTICALES 11 BAR PINTADOS RAL 5015

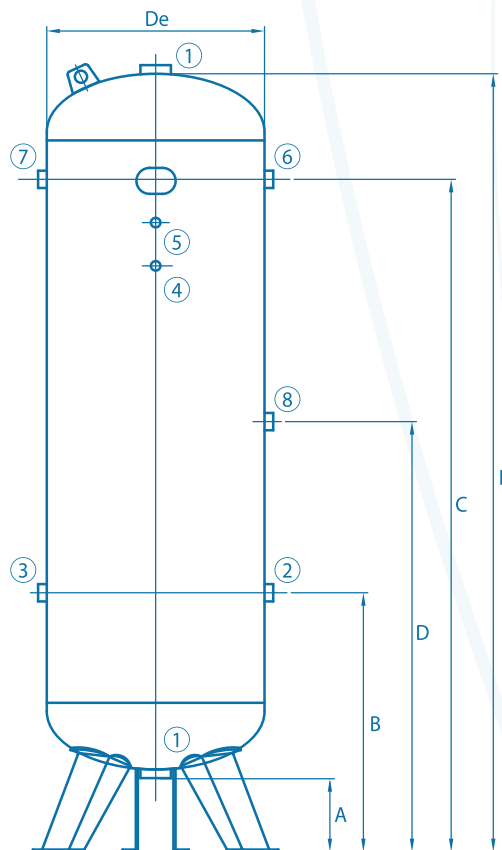

- Material: acero al carbono.
- Fluido contenido: aire comprimido / nitrógeno (grupo 2).
- Tratamiento: pintura externa de color azul RAL 5015 (estándar).

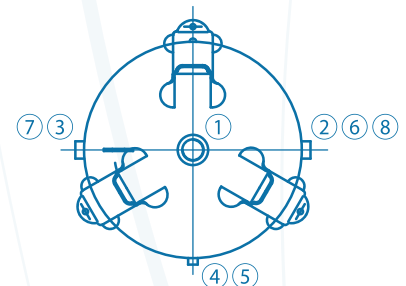

<b>Directiva</b>	2009/105/EC
<b>Presión máxima</b>	11 BAR
<b>Temperatura de ejercicio</b>	-10 + 100°C

CÓDIGO	DIRECTIVA	CAPACIDAD	PRESIÓN MÁXIMA	DE	A	B	C	D	L	1	2	3	4	5	6	7	8	PESO
2094.1	2014/29/UE	270	11	500	175	599	1304	-	1648	1/2"	1"	1"	-	3/8"	1"	-	-	67
2064.6	2014/29/UE	500	11	600	155	785	1665	-	2050	1/2"	1"	1"	-	3/8"	1"	1"	-	115
2094.2	2014/29/UE	720	11	750	135	880	1705	-	2030	2"	2"	2"	3/8"	3/8"	2"	2"	-	178
2094.3	2014/29/UE	900	11	800	145	875	1805	-	2140	2"	1"1/2"	1"1/2"	3/8"	3/8"	1"1/2"	1"1/2"	-	194

# KITS Y PURGAS DE CONDENSADO

## ACCESORIOS - (KIT MONTAJE DEPÓSITOS VERTICALES)

CÓDIGO	DESCRIPCIÓN	PRESIÓN
2351.739	Kit depósito vertical 270 l.	11 BAR
2351.740	Kit depósito vertical 500 l.	11 BAR
2351.742	Kit depósito vertical 720 l.	11 BAR
2351.743	Kit depósito vertical 900 l.	11 BAR

Incluyen: válvula de seguridad, manómetro, grifo, adaptador y tapones.



## INFORMACIÓN GENERAL

Todos los depósitos se entregan pintados en RAL 5015.

Consultar precios y plazos para cualquier tamaño que no figure en este catálogo.

También podemos suministrar depósitos sobre plano, tanto horizontales como verticales. ¡Consúltenos!

Siempre se entregan con la documentación correspondiente, según la normativa vigente.

## PURGA TEMPORIZADA

### C. 2351.1008

Con programador inteligente programable en tiempo y frecuencia de purga, compuesta por temporizador programable y electroválvula para descarga de condensado en la cual el propio cuerpo de la válvula incorpora un filtro evitando que posibles impurezas que existen en todo el circuito de condensados provoque averías en el cierre de la válvula.

De esta manera conseguimos un montaje ideal y muy compacto.

### ESPECIFICACIONES TÉCNICAS

Tensión: 220V / 50Hz

Potencia: 22VA

Diámetro de paso: 3.5 mm

Presión de trabajo: 0-16 bar

Material: latón



## PURGA CAPACITIVA

### C. 2351.1015

Esta purga se considera una solución increíblemente compacta por su conexión de entrada de solo 74 mm, por lo que es muy flexible y fiable en su instalación. El peso no supera los 0.5 Kg. La purga capacitiva cubre capacidades de compresor de 10m<sup>3</sup>

### ESPECIFICACIONES TÉCNICAS

Temperatura: 1°C - 50°C

Presión de trabajo: 0-16 bar

Tamaño: 1/2

Presión máxima: 16 bar

Material: aluminio



---



**ENCHUFES  
RÁPIDOS  
MULTIPRESA  
Y ADAPTADORES**



**JENDER**<sup>®</sup>  
pensando en el profesional

---

# ENCHUFES RÁPIDOS MULTIPRESA



## UN ÚNICO ENCHUFE PARA 4 TIPOS DE ADAPTADOR

Es un dato a remarcar que en el mercado existen varios tipos de adaptadores distintos, ya sea en la forma como en las dimensiones, que generalmente necesitan de enchufes específicos no intercambiables entre ellos. Para solucionar este problema Jender, propone una solución práctica y económica de intercambiabilidad con todos los adaptadores homologados en el mercado europeo, garantizando para todos una perfecta estanqueidad.

**ESTANDAR SUECO**

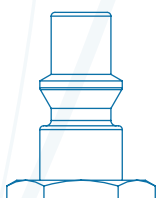

5.5 mm

**ESTANDAR EUROPEO**

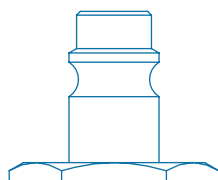

7.5-7.8 mm

**ESTANDAR ITALIANO**

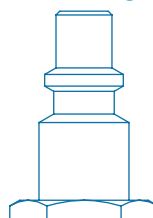

5 mm

**JENDER ISO 6150 B-12**

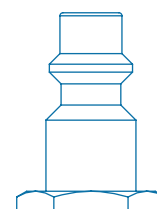

5.5 mm



# ENCHUFES RÁPIDOS Y ADAPTADORES



## CARACTERÍSTICAS TÉCNICAS

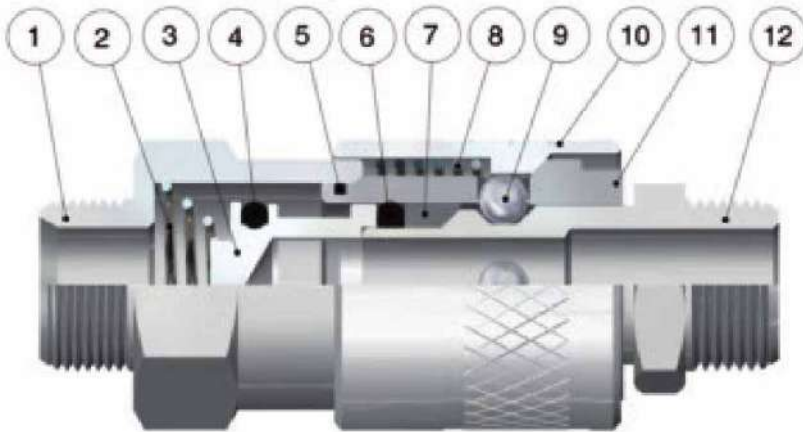

## NORMATIVA DE REFERENCIA

1907/2006  
REACH✓

2011/65/CE  
RoHS✓

PED  
2014/68/UE

SIN  
SILICONA

## MATERIALES Y COMPONENTES:

- 1- Cuerpo en latón niquelado.
- 2- Esfera en acero AISI 420.
- 3- Anillo guía enchufe en latón niquelado.
- 4- Junta tórica en NBR.
- 5- Muelle tuerca en acero AISI 302.
- 6- Junta tórica en NBR.
- 7- Junta tórica en NBR.
- 8- Obturador en latón niquelado.
- 9- Muelle obturador en acero AISI 302.
- 10- Conexión terminal en latón niquelado.
- 11- Tuerca en latón niquelado.



**TEMPERATURA**  
-20°C / +80°C



**FLUIDOS COMPATIBLES**  
Aire comprimido



**PRESIÓN DE EJERCICIO**  
0 bar  
16 bar



**PRESIÓN ESTÁTICA MÁXIMA  
(SIN PULSACIONES)**  
35 bar



**CAUDAL DE FLUJO**  
Adaptador: Jender  
6 bar 1: 900  
6 bar 0.5: 700  
6 bar\*: 1450  
Escape libre\*



**ROSCAS**  
Gas cilíndrica  
conforme ISO 228  
Clase A

## ADAPTADOR EN LATÓN NIQUELADO

ISO 6150 B-12

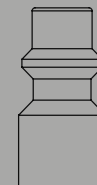

DN  
5,5 mm.

**JENDER**  
pensando en el profesional

# ENCHUFES RÁPIDOS Y ADAPTADORES

## ENCHUFE RÁPIDO MULTIPRESA MACHO

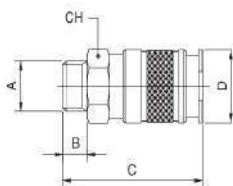

CÓDIGO	A	B	C	D	CH
2351.891	1/4	8	49	24	21
2351.892	3/8	9	50	24	21
2351.893	1/2	10	51	24	24



## ENCHUFE RÁPIDO MULTIPRESA HEMBRA

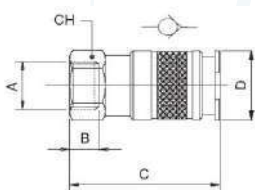

CÓDIGO	A	B	C	D	CH
2351.894	1/4	11	51	24	21
2351.895	3/8	11.5	51	24	21
2351.896	1/2	14	55	24	24



## ENCHUFE MULTIPRESA ESPIGA

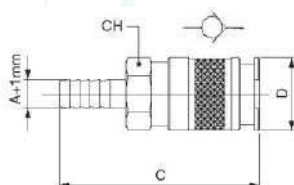

CÓDIGO	A	C	D	CH
2351.902	6	61	24	21
2351.903	8	61	24	21
2351.904	10	61	24	21
2351.905	12	61	24	21



## ENCHUFE MULTIPRESA TUBO MUELLE

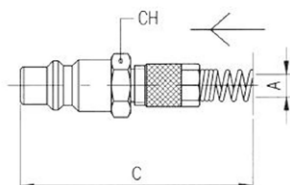

CÓDIGO	A	C	D	CH
2351.982	6/4	138	24	21
2351.983	8/6	144.5	24	21
2351.984	10/6.5	153.5	24	21
2351.985	10/8	153.5	24	21
2351.986	12/10	159	24	21



## ENCHUFE MULTIPRESA TUBO

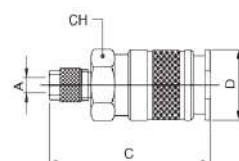

CÓDIGO	A	C	D	CH
2351.898	6/4	55	24	21
2351.899	8/6	55	24	21
2351.900	10/8	55	24	21
2351.901	12/10	57.5	24	21



# ENCHUFES RÁPIDOS Y ADAPTADORES

## ENCHUFE MULTIPRESA TUBO PORTAGOMA

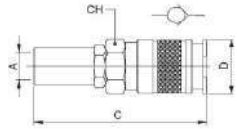

CÓDIGO	A	C	D	CH
2351.987	14/6	71	24	21
2351.988	17/8	71	24	21
2351.989	19/10	71	24	21

10 Und.

## ADAPTADOR MACHO

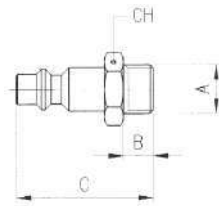
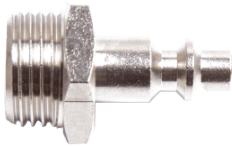

CÓDIGO	A	B	C	CH
2351.972	1/4	8	36.5	17
2351.973	3/8	9	37.5	19
2351.974	1/2	10	39	24

10 Und.

## ADAPTADOR HEMBRA

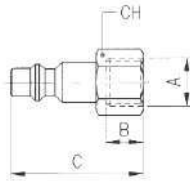
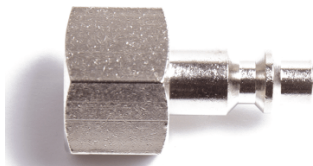

CÓDIGO	A	B	C	CH
2351.975	1/4	11	36.5	17
2351.976	3/8	11.5	37	19
2351.977	1/2	14	39.5	24

10 Und.

## ADAPTADOR ESPIGA JENDER

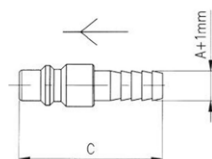

CÓDIGO	A	C	D
2351.978	6	43.5	12
2351.979	8	43.5	12
2351.980	10	46	14
2351.981	12	46	16

10 Und.

---



# PURGAS DE CONDENSADO



**JENDER**<sup>®</sup>  
pensando en el profesional

---



## PURGA CAPACITIVA

### C-2351.1015

Regulación totalmente automática, lo que hace de esta purga una opción muy cómoda al no requerir intervención por parte del usuario ni en su instalación ni en operación.

El único tipo de purga que no se activa si no es estrictamente necesario, con el añadido de no producir ningún tipo de fuga de aire. La amortización económica de su precio está asegurada por la reducción en el coste energético que optimiza.

Esta purga se considera una solución increíblemente compacta. Altura de entrada de solo 74 mm, lo que hace que esta purga sea muy flexible y fiable en su instalación. El peso no es más de 0.5 kg.

La purga capacitiva cubre capacidades de compresor de 10m<sup>3</sup>.

Modelo con tamaño increíblemente compacto

## ESPECIFICACIONES TÉCNICAS

<b>MAX. COMPRESOR CAPACIDAD</b>	10 m <sup>3</sup> / min
<b>MAX. CAPACIDAD DE DRENAJE</b>	45 litros de condensado por hora a 16 bar
<b>MIN./MAX. PRESIÓN DEL SISTEMA</b>	0-16 bar
<b>TIPO DE VÁLVULA</b>	2/2 vías, acción directa
<b>ORIFICIO DE LA VÁLVULA</b>	2mm
<b>SELLOS DE LA VÁLVULA</b>	FPM
<b>CONEXIÓN DE LA ENTRADA</b>	1/2" (BSP o NPT)
<b>ALTURA DE LA ENTRADA</b>	7.4 cm
<b>CONEXIÓN DE LA SALIDA</b>	1/4" BSPMIN./MAX
<b>TEMPERATURA DEL FLUIDO</b>	1-50°C MIN./MAX
<b>TEMPERATURA AMBIENTAL</b>	1-50°C
<b>OPCIONES DE VOLTAJE</b>	230 V AC
<b>BOTÓN DE TEST</b>	Sí
<b>PROTECCIÓN AMBIENTAL</b>	65 / (NEMA4)
<b>FILTRO INTEGRADO</b>	Sí
<b>MATERIAL DEL CUERPO</b>	Aluminio resistente a la corrosión

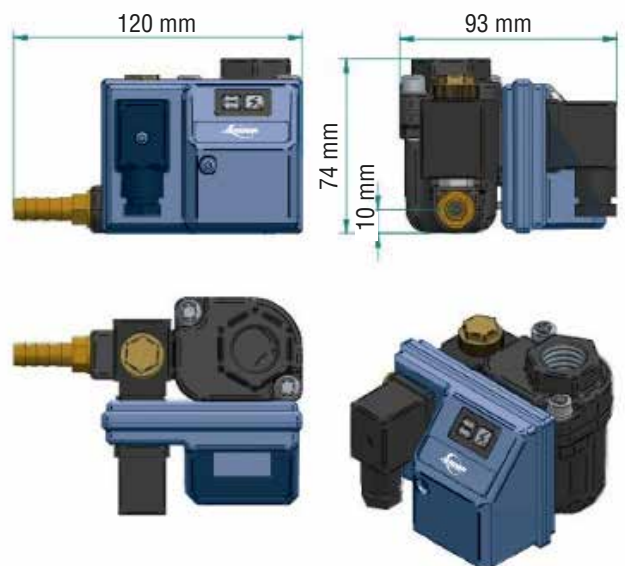

- Muy compacto y ligero.
- Descarga de condensado sin pérdida de aire comprimido.
- 1 modelo hasta 10m<sup>3</sup> / min.
- No tiene que consultar tablas de región o de zonas climáticas.
- Kit de mantenimiento a precios competitivos.
- Tecnología capacitiva ahorra aire, energía y dinero.
- La posición de la válvula externa permite un mantenimiento rápido y fácil.
- Válvula de acción directa con sello de FPM.
- Cuerpo de aluminio robusto y resistente a la corrosión.
- Filtro integrado que protege la válvula.

# PURGA TEMPORIZADA



Modelo con tamaño increíblemente compacto.



## PURGA TEMPORIZADA

### C-2351.1008

La válvula solenoide de drenaje automático Jender combina el temporizador electrónico de circuito analógico con la válvula solenoide para descargar el agua condensada del sistema neumático comprimido en tiempo fijo automáticamente.

La válvula solenoide de drenaje automático se aplica ampliamente en partes del sistema neumático comprimido como filtros separadores, secadores frigoríficos Jender y depósitos. El tiempo de descarga y el tiempo de intervalo se pueden ajustar según diferentes requisitos.

### ESPECIFICACIONES TÉCNICAS

TIEMPO DE INTERVALO (OFF)	0.5 - 40 min
TIEMPO DE DECARGA (ON)	0.5-10 s
INTERRUPTOR DE TESTEO MANUAL	Micro switch
DIÁMETRO DE PASO	3.5 mm
PRESIÓN DE TRABAJO	0 - 16 bar
VOLTAJE DE ALIMENTACIÓN	220 V / 50 Hz
POTENCIA	22 VA
CORRIENTE CONSUMIDA	4 mA max.
TEMPERATURA DE TRABAJO	-40°C / +60°C
MATERIAL	Latón y ABS
CONEXIÓN DE LA ENTRADA	1/2" (BSP o NPT)

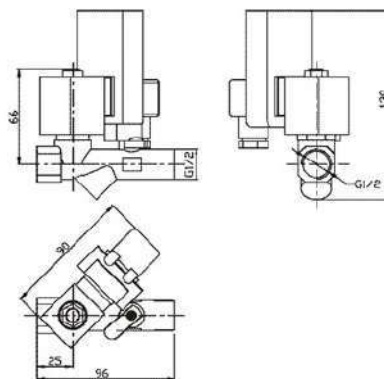

Filtro de malla integrado, ofrece protección en válvulas y orificios contra las partículas más grandes que se encuentran en el condensado.



Válvula de cierre integrada, que facilita el cierre de la válvula para el mantenimiento rutinario.



Entrada doble (1/2" y 1/4") para flexibilidad de instalación.

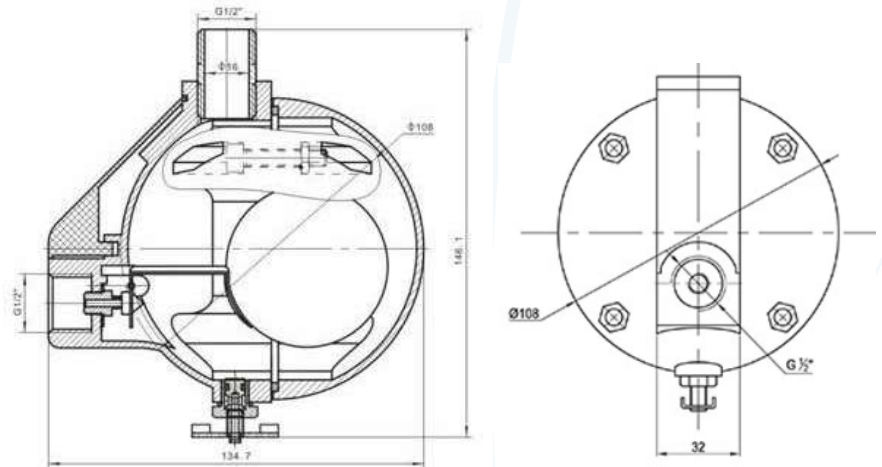

## PURGA DE BOYA

### C-2351.1009

Regulación totalmente automática por mecanismo de boya, lo que hace de esta purga una opción muy cómoda al no requerir intervención por parte del usuario ni en su instalación ni en operación.

Esta purga no necesita conexión a toma de corriente, lo que facilita su montaje en cualquier lugar de la instalación, haciendo de esta, una opción más flexible de implementar.



## ESPECIFICACIONES TÉCNICAS

<b>PRESIÓN DE TRABAJO</b>	0 - 16 bar
<b>PRESIÓN MÁX.</b>	20 bar
<b>TEMPERATURA DE TRABAJO</b>	-10°C / +80°C
<b>MATERIAL</b>	Aluminio
<b>PRINCIPIO DE FUNCIONAMIENTO</b>	Regulación por boya.
<b>CONEXIÓN DE LA ENTRADA</b>	1/2" (BSP o NPT)
<b>MATERIAL DE SELLADO</b>	NBR
<b>ESTRUCTURA</b>	Diafragma

## UTILIZACIÓN

Eliminación de condensados del aire comprimido en separadores ciclónicos, filtros, etc...

Se utiliza cuando se genera gran cantidad de condensados y su funcionamiento es mecánico, cuando el nivel de condensados excede el nivel de descarga la boya sube y abre la boca de desagüe, una vez vacío de condensados cerraría sin generar fugas innecesarias.



---

# ENROLLADORES AUTOMÁTICOS



**JENDER**<sup>®</sup>  
pensando en el profesional

---



# CARACTERÍSTICAS ENROLLADORES



TIRAR



BLOQUEADO



TIRAR PARA  
DESBLOQUEAR

Jender propone la línea de enrolladores automáticos para tubos flexibles, que garantizan la máxima fiabilidad y seguridad gracias al enrollado completo de muelle del tubo que facilita el trabajo del operador, que dispone de sitio suficiente y sin riesgo de tropezar. Además, el tubo enrollado automáticamente puede protegerse frente a cualquier daño, al pisarse o enrollarse incorrectamente, pudiendo a sí mismo bloquearse en cualquier posición intermedia cuando hay que desplazarse a otros sitios desde el puesto de trabajo. Los enrolladores de tubos flexibles de la línea Jender garantizan una notable reducción del tiempo de producción, pues el operador no pierde tiempo en enrollar u ordenar los tubos flexibles de distribución de fluidos, aumentando así su productividad.



## ENROLLADOR DE TUBO AUTOMÁTICO ORIENTABLE

CÓDIGO	DIÁMETRO INTERIOR	SALIDA BSP	MÁXIMA PRESIÓN	DIÁMETRO MANGUERA	LARGO	KG
2351.634	Ø 8	1/4" M	20bar/280 PSI	TPU 8x12	15mts	6
2351.635	Ø 10	3/8" M	20bar/ 280 PSI	TPU 10x14	12mts	6

KIT PARA ALIMENTACIÓN QUE INCLUYE: CONECTOR MACHO 3/8" + ABRAZADERA

## EJEMPLOS DE APLICACIÓN

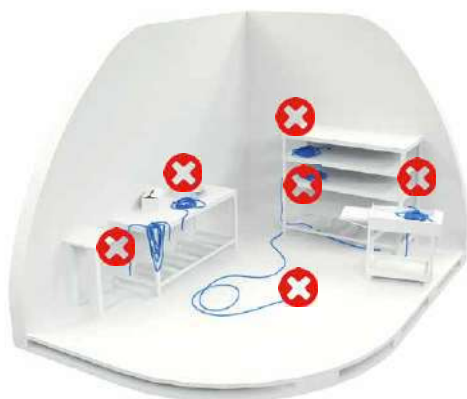

SIN ENROLLADOR JENDER



CON ENROLLADOR JENDER



# PISTOLAS SOPLADO



**JENDER**<sup>®</sup>  
pensando en el profesional

---

# CARACTERÍSTICAS PISTOLAS



## DATOS TÉCNICOS

**Material:** poliamida reforzada antishock

**Color estandar:** RAL 5015

**Presión:** PN 10 BAR

**Campo de temperatura:** -15°C a 70°C

Los datos de caudal de aire y de nivel sonoro según la UNI EN ISO 15744 se miden con una alimentación a 6 bar.

## FIABILIDAD A LARGO PLAZO

Mecanismo interno probado en el laboratorio durante 1.250.000 ciclos.

Pruebas efectuadas en un organismo de certificación acreditado.



Asa ergonómica antideslizante, sin aristas vivas, para un agarre seguro y estable. Diseño inteligente para facilitar la colocación en el soporte. Control exacto de consumo de aire.



Inserto de latón 1/4" hexagonal para obtener una retención segura y duradera incluso después de numerosos montajes y desmontajes.



**S**tandard

## VERDE

Pistola estándar con boquilla de plástico o acero cromado para aplicaciones que requieren gran caudal de aire.



**S**ilenced

## AMARILLO

Pistola con boquilla silenciosa de plástico o metálica para aplicaciones cuyo objetivo es el confort del operador.



**S**afety

## ROJO

Pistola de seguridad con sistema de retorno de la presión en caso de obturación de la salida.



Puede sustituirse con gancho de fijación.

# PISTOLAS DE SOPLADO

## PISTOLA DE SOPLAR PROGRESIVA ESTANDAR

Cód.: 2351.820

Material: Poliamida reforzada antishock.  
Color estándar: azul RAL 5015.  
Presión: PN 10 BAR.  
Rango temperatura: - 15°C a 70°C.  
Para aplicaciones de gran caudal.



 tandard

## PISTOLA DE SOPLAR PROGRESIVA BOQ. ACERO 100mm

Cód.: 2351.821

Material: Poliamida reforzada antishock.  
Color estándar: azul RAL 5015.  
Presión: PN 10 BAR.  
Rango temperatura: - 15°C a 70°C.  
Para aplicaciones de gran caudal.



 tandard

## PISTOLA DE SOPLAR PROGRESIVA BOQ. ACERO 200mm

Cód.: 2351.822

Material: Poliamida reforzada antishock.  
Color estándar: azul RAL 5015.  
Presión: PN 10 BAR.  
Rango temperatura: - 15°C a 70°C.  
Para aplicaciones de gran caudal.



 tandard

## PISTOLA DE SOPLAR PROGRESIVA BOQ. ACERO 300mm

Cód.: 2351.823

Material: Poliamida reforzada antishock.  
Color estándar: azul RAL 5015.  
Presión: PN 10 BAR.  
Rango temperatura: - 15°C a 70°C.  
Para aplicaciones de gran caudal.



 tandard

## PISTOLA DE SOPLAR PROGRESIVA SEGURIDAD /SILENCIOSA

Cód.: 2351.824

Material: Poliamida reforzada antishock.  
Color estándar: azul RAL 5015.  
Presión: PN 10 BAR.  
Rango temperatura: - 15°C a 70°C.  
Sistema de seguridad con retorno de la presión en caso de obturación de la salida



 ilenced  afety  
SILENCIOSA Y DE SEGURIDAD

---



# ESPIRALES DE AIRE



**JENDER**<sup>®</sup>  
pensando en el profesional

---

# ESPIRAL DE POLIURETANO



## ESPIRAL DE POLIURETANO

### ESPIRALES DE POLIURETANO

Características técnicas: espirales realizadas con tubo de poliuretano azul 98A +/-2 shore y dotadas de racores en los extremos. Temperatura de uso: -20°C / +70°C

CÓDIGO	Ø EXT.	Ø INT.	Ø RACOR	LONGITUD LINEAL	LONGITUD REPOSO	ESTIRADO	Ø	PESO
2351.825	Ø 8	Ø 5	1/4" - 1/4"	3 m	0.17 m	2.50 m	42	185 g
2351.826	Ø 8	Ø 5	1/4" - 1/4"	5 m	0.27 m	4.20 m	42	263 g
2351.827	Ø 8	Ø 5	1/4" - 1/4"	8 m	0.46 m	6.80 m	42	374 g
2351.828	Ø 8	Ø 5	1/4" - 1/4"	12 m	0.63 m	10.20 m	46	520 g

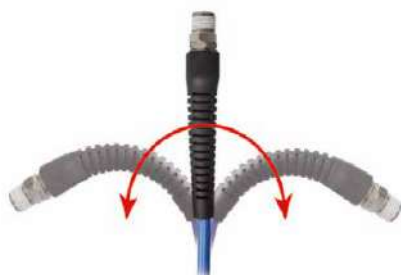

1/4" + PRETEFLONADO



1/4" + PRETEFLONADO

### CARACTERÍSTICAS TÉCNICAS:

- Presión de trabajo: PN 13 bar.
- Protección de los racores en goma flexible.
- Racores 1/4" preteflonados.

Lined area for notes, consisting of numerous horizontal blue lines.

---

# SÍGUE NOS!



WWW.JENDER.ES  
C/ ALMANSA, 12 P.L. CARRÚS  
03206 ELCHE (ALICANTE)  
+(34) 965 463 436  
INFO@JENDER.ES



**JENDER**<sup>®</sup>  
pensando en el profesional